

ООО "ТЕГОЛА РУФИНГ СЕЙЛЗ"

АЛЬБОМ ТЕХНИЧЕСКИХ РЕШЕНИЙ
ПО УСТРОЙСТВО НЕЭКСПЛУАТИРУЕМЫХ ПЛОСКИХ
КРОВЕЛЬ С НЕСУЩИМ ОСНОВАНИЕМ ИЗ СБОРНОГО ИЛИ
МОНОЛИТНОГО ЖЕЛЕЗОБЕТОНА

Шифр: ТЕГОЛА КРОВЛЯ-02/П
КРОВЛЯ Классическая

Москва 2021

Лист согласования

№	Организация, должность, Ф.И.О.	Подпись	Дата
1			
2			
3			
4			
5			
6			
7			
8			
9			
10			

Взам. инв. №	
Подпись и дата	
Инв. № подл.	

Изм.	Кол. уч.	Лист	№ док.	Подп.	Дата

Строительные системы ТЕГОЛА		
ТЕГОЛА - КРОВЛЯ	Стадия	Листов
	м.1	-
Лист согласования		

Идентификатор основных материалов системы











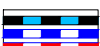

	Минераловатный утеплитель		Гравий керамзитовый
	Экструзионный пенополистирол		Бетон армированный монолитный или сборный
	Гидро-пароизоляция		Цементно-песчаный раствор (стяжка) / плита
	Праймер битумный		Кирпич строительный
	Профилированные мембраны		Кладка из кирпича, керамоблока, изделия из газбетона заводского изготовления
	Дренажный композит QDgain		Щебень / гравий
	Разделительные геотекстильные и пленочные материалы		Прочие изделия и конструкции
	Пена монтажная, герметики, уплотнители		Насыпные мелкофракционные материалы, штукатурные слои, затирки

Схема маркировки систем и узлов

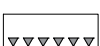
КРОВЛЯ-02/П-У.1.1-2023.05

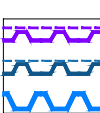
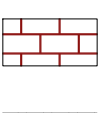

Взам. инв. №	
Подпись и дата	
Инв. № подл.	

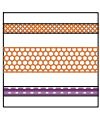
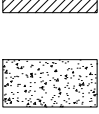
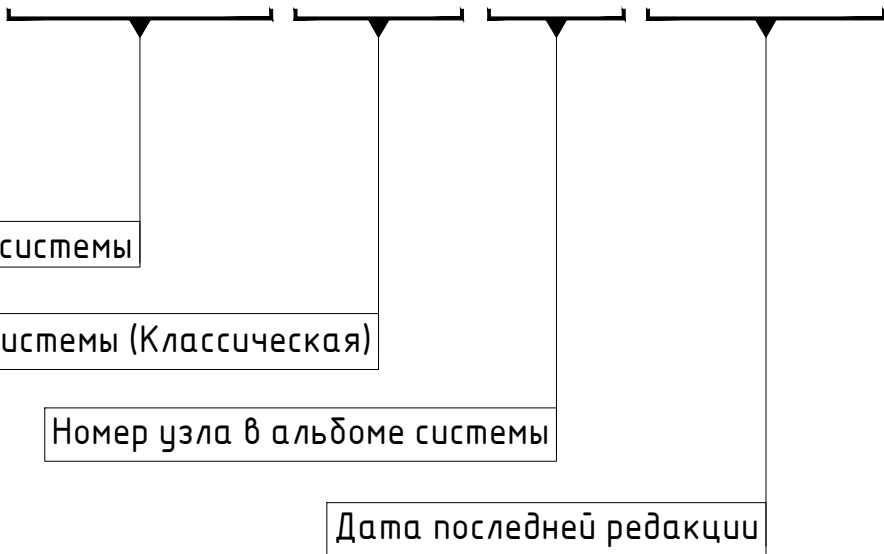
Наименование системы

Номер системы (Классическая)

Номер узла в альбоме системы

Дата последней редакции

Изм.	Кол.уч.	Лист	№ док.	Подп.	Дата

Маркировка систем и узлов

Общие данные. Содержание

Лист	Наименование	Шифр
м.1	Лист согласования	
м.2	Схема маркировки систем и узлов	
м.3 - м.7	Ведомость чертежей	

Ведомость чертежей по основным слоям конструкции и порядку выполнения работ на примыканиях

Лист	Наименование	Шифр
1.0	Неэксплуатируемая плоская кровля. Основные слои конструкции	
1.01	Системы теплоизоляции плитными материалами	
1.1	Базовые варианты примыкания водоизоляционного ковра к вертикальной поверхности	
1.2	Дополнительные варианты примыкания водоизоляционного ковра к вертикальной поверхности	

Ведомость чертежей по способам выполнения примыканий водоизоляционного ковра к наружным стенам без устройства парапетов. Усиление участков кровли

Лист	Наименование	Шифр
2.1	Примыкание к наружной стене без устройства парапета и внешним неорганизованным водостоком	
2.2	Примыкание к наружной стене без устройства парапета и внешним организованным водостоком	
2.3	Примыкание к наружной стене без устройства парапета (низким парапетом)	
2.4	Усиление коньковой зоны и ендовы при уклонах поверхности 3% и более	

Инв. № подл.	Взам. инв. №
Подпись и дата	

Изм.	Кол.уч.	Лист	№ док.	Подп.	Дата	Ведомость чертежей	Лист
							м.3

Ведомость чертежей по примыканиям водоизоляционного ковра к вертикальной стенке

Лист	Наименование	Шифр
3.1	Примыкание к вертикальной поверхности без утепления	
3.2	Примыкание к вертикальной поверхности с доутеплением	
3.3	Примыкание к вертикальной поверхности кирпичной кладки со штрабой	
3.4	Примыкание к утепленной стенке вентиляционной шахты	
3.5	Примыкание к стенке вентиляционной шахты из сэндвич-панели	
3.6	Примыкание к зенитному фонарю/люку дымоудаления до монтажа конструкции	
3.7	Примыкание к зенитному фонарю/люку дымоудаления после монтажа конструкции	

Ведомость чертежей по примыканиям встроенно-пристроенных частей зданий и сооружений

Лист	Наименование	Шифр
4.1	Примыкание к вертикальной поверхности штукатурного фасада. Крепление водоизоляционного ковра по внешней стороне	
4.2	Примыкание к вертикальной поверхности штукатурного фасада. Крепление водоизоляционного ковра под фасадной системой	
4.3	Примыкание к вертикальной поверхности штукатурного фасада с использованием экструзионного пенополистирола. Крепление водоизоляционного ковра по внешней стороне	
4.4	Примыкание к вертикальной поверхности штукатурного фасада с использованием экструзионного пенополистирола. Заведение водоизоляционного ковра под фасадную систему	
4.5	Примыкание к вертикальной поверхности навесного вентилируемого фасада. Крепление водоизоляционного ковра под фасадной системой	
4.6	Примыкание к вертикальной поверхности навесного фасада. Крепление водоизоляционного ковра под отделкой фасада	
4.7	Примыкание к вертикальной поверхности навесного вентилируемого фасада. Заведение водоизоляционного ковра под фасадную систему	
4.8	Примыкание к выходу на крышу	

Инв. № подл.	Взам. инв. №
Подпись и дата	

						Ведомость чертежей (продолжение)	Лист
Изм.	Кол.уч.	Лист	№ док.	Подп.	Дата		

Ведомость чертежей по примыканиям водоизоляционных

Лист	Наименование	Шифр
5.1	Примыкание к парапету высотой не более 600 мм	
5.2	Примыкание к парапету высотой от 600 до 1200 мм	
5.3	Примыкание к утепленному парапету высотой не более 600 мм	
5.4	Примыкание к утепленному парапету высотой от 600 до 1200 мм	
5.5	Примыкание к парапету высотой от 600 мм с доутеплением	
5.6	Примыкание к разделительному парапету - противопожарной рассечке	

Ведомость чертежей по устройству деформационных швов

Лист	Наименование	Шифр
6.1	Базовый вариант устройства деформационного шва по водоразделу кровли; переход шва на вертикальную поверхность	
6.2	Деформационный разделитель смежных конструкций (секций)	
6.3	Деформационный шов в примыкании к штукатурному фасаду	
6.4	Деформационный шов в примыкании к системе навесного вентилируемого фасада. Вариант 1	
6.5	Деформационный шов в примыкании к системе навесного вентилируемого фасада. Вариант 2	
6.6	Деформационный шов в примыкании к каменному фасаду	
6.7	Деформационный шов в примыкании к стене с использованием низкой стенки из минераловатной плиты	
6.8	Деформационный шов в примыкании к стене с использованием низкой стенки из минераловатной плиты. Усиленный вариант	
6.9	Деформационный шов в примыкании высокой стенкой к штукатурному фасаду	
6.10	Смыкание глухих стен разных конструкций	

Инв. № подл.	Взам. инв. №
Подпись и дата	

						Ведомость чертежей (продолжение)	Лист
							м.5
Изм.	Кол.уч.	Лист	№ док.	Подп.	Дата		

Ведомость чертежей по организации водоотведения с кровли

Лист	Наименование	Шифр
7.1	Устройство воронки внутреннего водостока с надставным элементом в зоне примыкания/парапета	
7.2	Варианты устройства воронки внутреннего водостока без надставного элемента	
7.3.1	Организация водоотведения с покрытия через утепленный парапет. Вариант 1	
7.3.2	Организация водоотведения с покрытия через утепленный парапет. Вариант 2	
7.4	Устройства водоприемной воронки с боковым выводом на фасад здания	
7.5	Устройство воронки внутреннего водостока с боковым отводом в покрытие	

Ведомость чертежей по примыканиям водоизоляционного ковра к технологическим трубопроводам

Лист	Наименование	Шифр
8.1	Примыкания к трубопроводам с использованием специальных резиновых проходных элементов (уплотнителей)	
8.2	Примыкания к трубе малого диаметра	
8.3	Примыкание к трубе малого диаметра с использованием низкого квадратного стакана	
8.4	Примыкание к горячей трубе. Вариант 1	
8.5	Примыкание к горячей трубе. Вариант 2	
8.6	Примыкание к пучку труб малого диаметра	
8.7	Примыкание к проходке электрического кабеля	

Инв. № подл.	Подпись и дата	Взам. инв. №

Изм.	Кол.уч.	Лист	№ док.	Подп.	Дата	Ведомость чертежей (продолжение)	Лист
							м.6

Ведомость чертежей по примыканиям водоизоляционного ковра к опорам технологического оборудования кровли

Лист	Наименование	Шифр
9.1	Примыкание к опоре нетяжелого технологического оборудования	
9.2	Примыкание к опоре нетяжелого технологического оборудования с использованием резинового проходного элемента	
9.3	Примыкание к опоре тяжелого технологического оборудования	
9.4	Примыкание к опоре тяжелого технологического оборудования с дополнительным утеплением опоры	
9.5	Примыкание к основанию опоры тяжелого технологического оборудования с дополнительным утеплением	

Ведомость чертежей по организации вентилирования подкровельного пространства

Лист	Наименование	Шифр
10.1	Примыкание к кровельному аэратору (организация вентилирования подкровельного пространства)	

Ведомость чертежей по примыканиям водоизоляционного ковра к элементам молниезащиты

Лист	Наименование	Шифр
11.1	Варианты примыкание к элементам молниезащиты. Расположение молниеприемника внутри кровельного пирога	
11.2	Устройство молниезащиты на поверхности покрытия	
11.3	Установка мачты молниеприемника на покрытии	

Ведомость чертежей по устройству защитного слоя неэксплуатируемой кровли

Лист	Наименование	Шифр
12.1	Устройство защитного слоя неэксплуатируемой кровли – ходовые дорожки (зоны), противопожарный пояс	
12.2	Устройство защитного слоя неэксплуатируемой кровли при выходе на кровлю	

Взам. инв. №							
Подпись и дата							
Инв. № подл.							
Изм.	Кол.уч.	Лист	№ док.	Подп.	Дата	Ведомость чертежей (окончание)	Лист
							m.7

Основные слои конструкции

Конструкции покрытий неэксплуатируемой плоской кровли по сборному или монолитному железобетонному основанию с двухслойным водоизоляционным ковром из материалов Сейфити

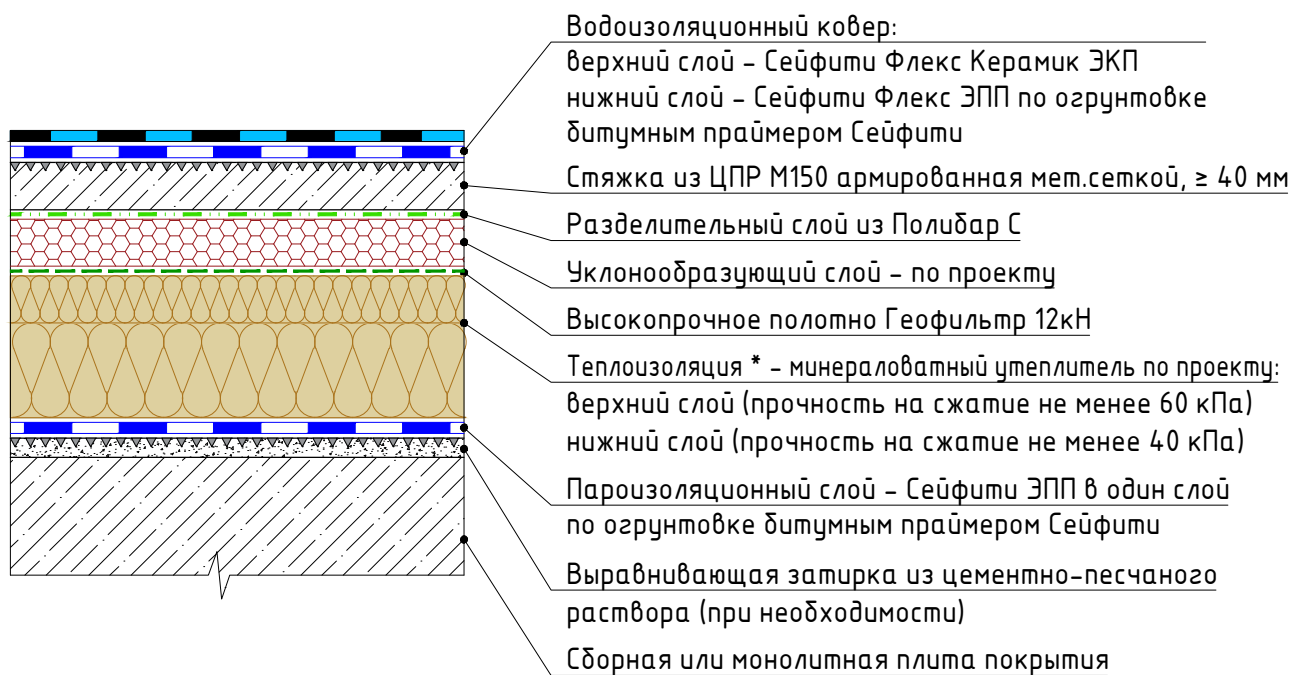

Конструктивные особенности:

Конструкции покрытий неэксплуатируемой плоской кровли с теплоизоляционными слоями из плитных материалов заводского изготовления и уклонообразующим слоем из классических насыпных материалов.

Устройство водоизоляционного ковра из битумно-полимерных рулонных материалов методом наплавления.

Настоящая конструкция является классическим примером устройства кровельного пирога, имеющая наиболее широкое распространение в гражданском и в меньшей степени промышленном строительстве. Проверенная временем, сбалансированная конструкция усиленная современными рулонными битумно-полимерными наплаваемыми материалами. В зависимости от требований пожарной безопасности может включать теплоизоляционные плитные материалы различных групп горючести.





* Возможные вариации материалов теплоизоляционного слоя рассмотрены на л. 1.01

Взам. инв. №	
Подпись и дата	
Инв. № подл.	

						Неэксплуатируемая плоская кровля. Основные слои конструкции	Лист
Изм.	Кол.уч.	Лист	№ док.	Подп.	Дата		1.0

Системы теплоизоляции

В качестве слоев теплоизоляции могут быть использованы:

- плиты из минеральной (каменной) ваты (MW); 
- плиты из пенополистирола (EPS); 
- плиты из экструзионного пенополистирола (XPS); 
- плиты из пенополиизоцианурата (PIR); 

а также возможные сочетания данных материалов.

Согласно нормативным документам выделяют 3 типа интенсивности воздействия пешеходной нагрузки на кровле и в зависимости от этого соответствующие решения теплоизоляции:

- Тип I – сезонные осмотры кровель, на которых не установлено оборудование (выход на кровлю два раза в год).
- Тип II – текущие осмотры кровель (еженедельно) и обслуживание оборудования на крыше (выход на кровлю не более одного раза в неделю).
- Тип III – текущие осмотры кровель (ежедневно) и обслуживание оборудования на крыше (выход на кровлю более одного раза в неделю).

Ниже представлены распространенные варианты устройства слоев теплоизоляции с минимально допустимыми прочностными характеристиками в зависимости от типа пешеходной нагрузки

Комбинированная теплоизоляция

нагрузка Тип I, II: верх 60 кПа / низ 40 кПа
нагрузка Тип III: верх 60 кПа / низ 60 кПа

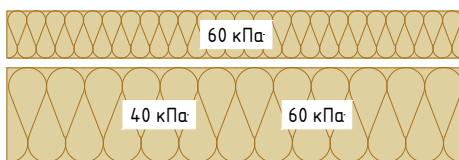

нагрузка Тип I, II: верх 100 кПа / низ 40 кПа
нагрузка Тип III: верх 150 кПа / низ 40 кПа

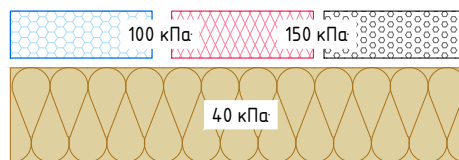

Однородная теплоизоляция (может укладываться в один или несколько слоев)

нагрузка Тип I, II, III: 60 кПа

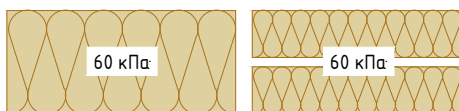

нагрузка Тип I, II: 100 кПа
нагрузка Тип III: 150 кПа



Примечание

1. Прочностные характеристики теплоизоляционных материалов на сжатие определяются при 10%-ой линейной деформации образца по официальным действующим методикам испытаний продукции.
2. Верхний слой теплоизоляции в комбинированной системе утепления как правило должен составлять не менее 40-50 мм.
3. Из теплоизоляционных плит также могут быть выполнены клиновидные элементы (в т.ч. заводского изготовления) для придания наклона поверхности; такие элементы должны располагаться в нижних или средних слоях многослойной теплоизоляции.

Взам. инв. №	
Подпись и дата	
Инв. № подл.	

Изм.	Кол.уч.	Лист	№ док.	Подп.	Дата

Базовый вариант примыкания водоизоляционного ковра к вертикальной поверхности с одновременным устройством галтели из минеральной (каменной) ваты

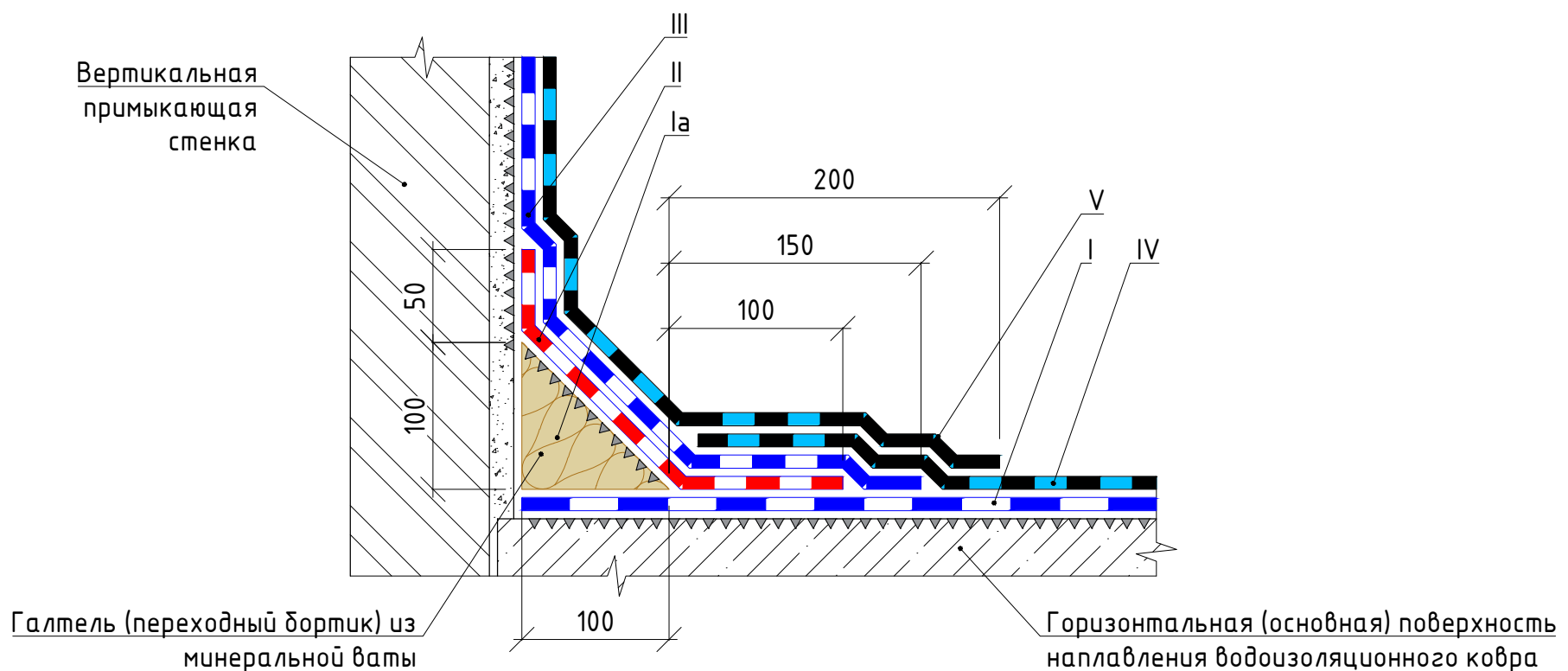

Порядок выполнения работ:

- I. Устройство нижнего слоя водоизоляционного ковра по основной поверхности вплотную к вертикальной стенке.
- Ia. Установка переходного бортика из минеральной ваты (с прочностью на сжатие при 10%-ной линейной деформации не менее 60 кПа) с размером сторон до 100x100 мм на нижний слой ковра. Фиксация бортика с помощью подплавления нижнего слоя ковра.
- II. Наклейка слоя усиления из материала нижнего слоя по переходному бортику.
- III. Оклейка вертикальной поверхности с заведением на основную поверхность на расстояние не менее 150 мм.
- IV. Наплавление верхнего слоя водоизоляционного ковра (с посыпкой) по основной поверхности вплотную к переходному бортику.
- V. Наплавление верхнего слоя водоизоляционного ковра по вертикальной поверхности с заведением на горизонтальную поверхность на расстояние не менее 200 мм. Перед сплавлением верхних слоев ковра посыпку на материале основной поверхности необходимо счистить шпателем или втопить в битумную массу материала на ширину выполняемого перехлеста слоев.

Базовый вариант примыкания водоизоляционного ковра к вертикальной поверхности с предварительно выполненной галтелью

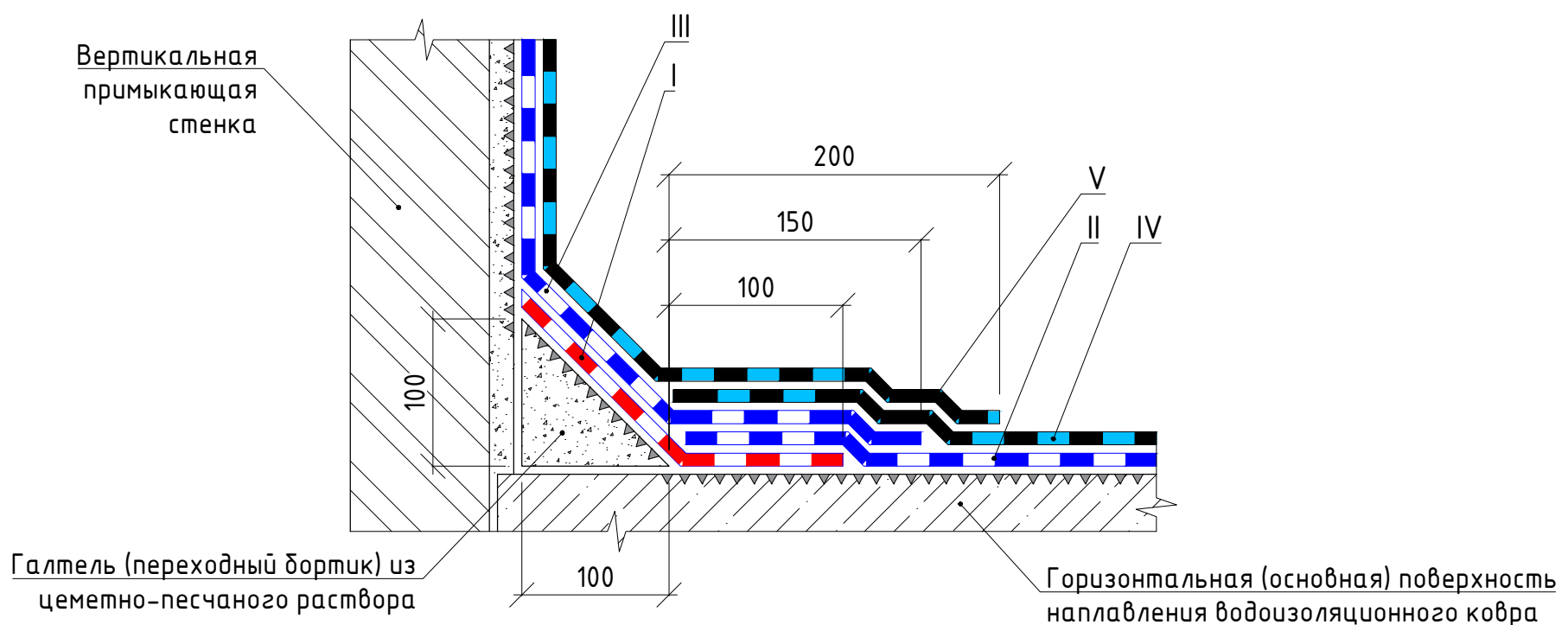

Порядок выполнения работ:

- I. Устройство слоя усиления из материала нижнего слоя по переходному бортику с заводом на основную поверхность на 100 мм.
- II. Устройство нижнего слоя водоизоляционного ковра по основной поверхности с заведением на слой усиления на 100 мм.
- III. Оклейка вертикальной поверхности с заведением на основную поверхность на расстояние не менее 150 мм.
- IV. Наплавление верхнего слоя водоизоляционного ковра (с посыпкой) по основной поверхности вплотную к переходному бортику.
- V. Наплавление верхнего слоя водоизоляционного ковра по вертикальной поверхности с заведением на горизонтальную поверхность на расстояние не менее 200 мм. Перед сплавлением верхних слоев ковра посыпку на материале основной поверхности необходимо счистить шпателем или втопить в битумную массу материала на ширину выполняемого перехлеста слоев.

Согласовано

Взам инв №

Подпись и дата

Инв. № подл

Изм.	Кол.уч.	Лист	№ док.	Подп.	Дата
------	---------	------	--------	-------	------

Дополнительный вариант выполнения примыкания водоизоляционного ковра к вертикальной поверхности без устройства слоя усиления

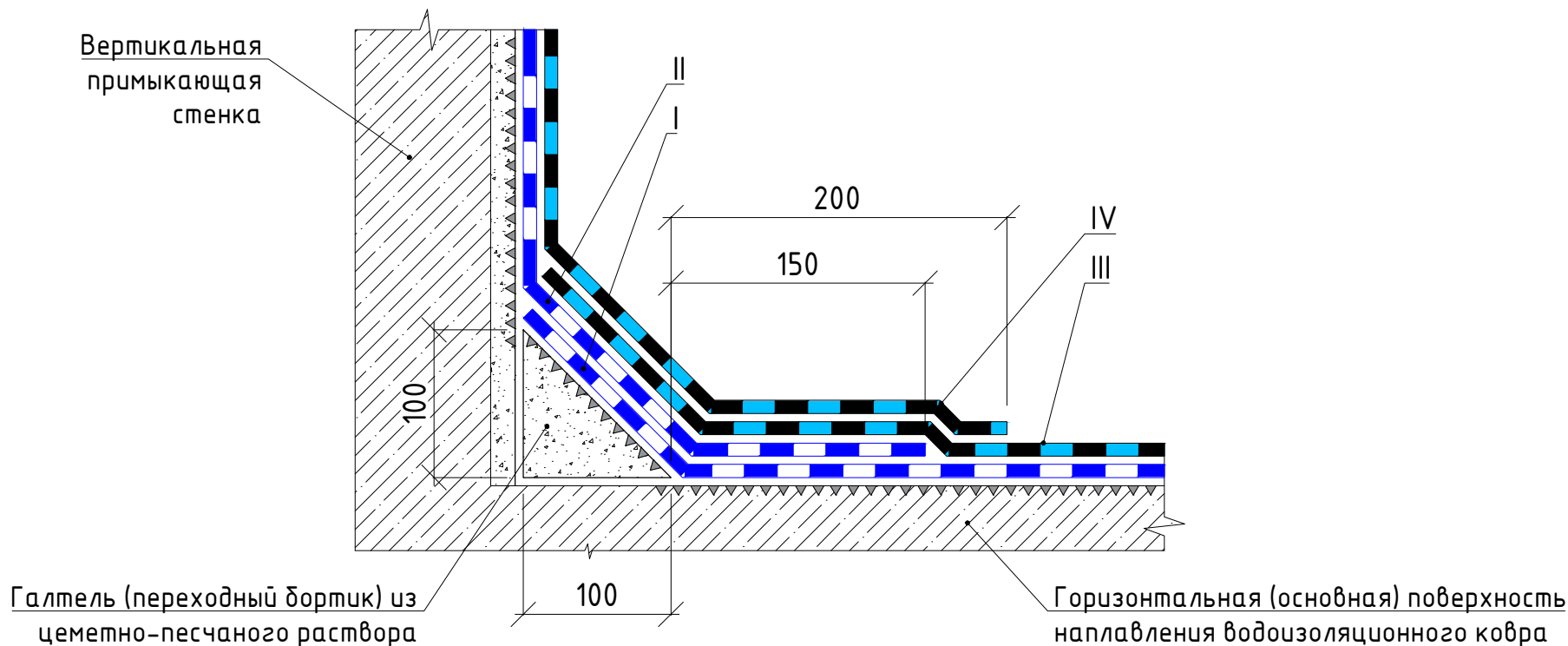

Порядок выполнения работ:

- I. Устройство нижнего слоя водоизоляционного ковра по основной поверхности с заведением на переходный бортик вплотную к стене.
- II. Оклейка вертикальной поверхности с заведением на основную поверхность на расстояние не менее 150 мм.
- III. Наплавление верхнего слоя водоизоляционного ковра (с посыпкой) по основной поверхности с заведением на переходный бортик вплотную к стене.
- IV. Наплавление верхнего слоя водоизоляционного ковра по вертикальной поверхности с заведением на горизонтальную поверхность на расстояние не менее 200 мм. Перед сплавлением верхних слоев ковра посыпку на материале основной поверхности необходимо счистить шпателем или втопить в битумную массу материала на ширину выполняемого перехлеста слоев.

Дополнительный вариант выполнения примыкания водоизоляционного ковра к вертикальной поверхности без устройства галтели

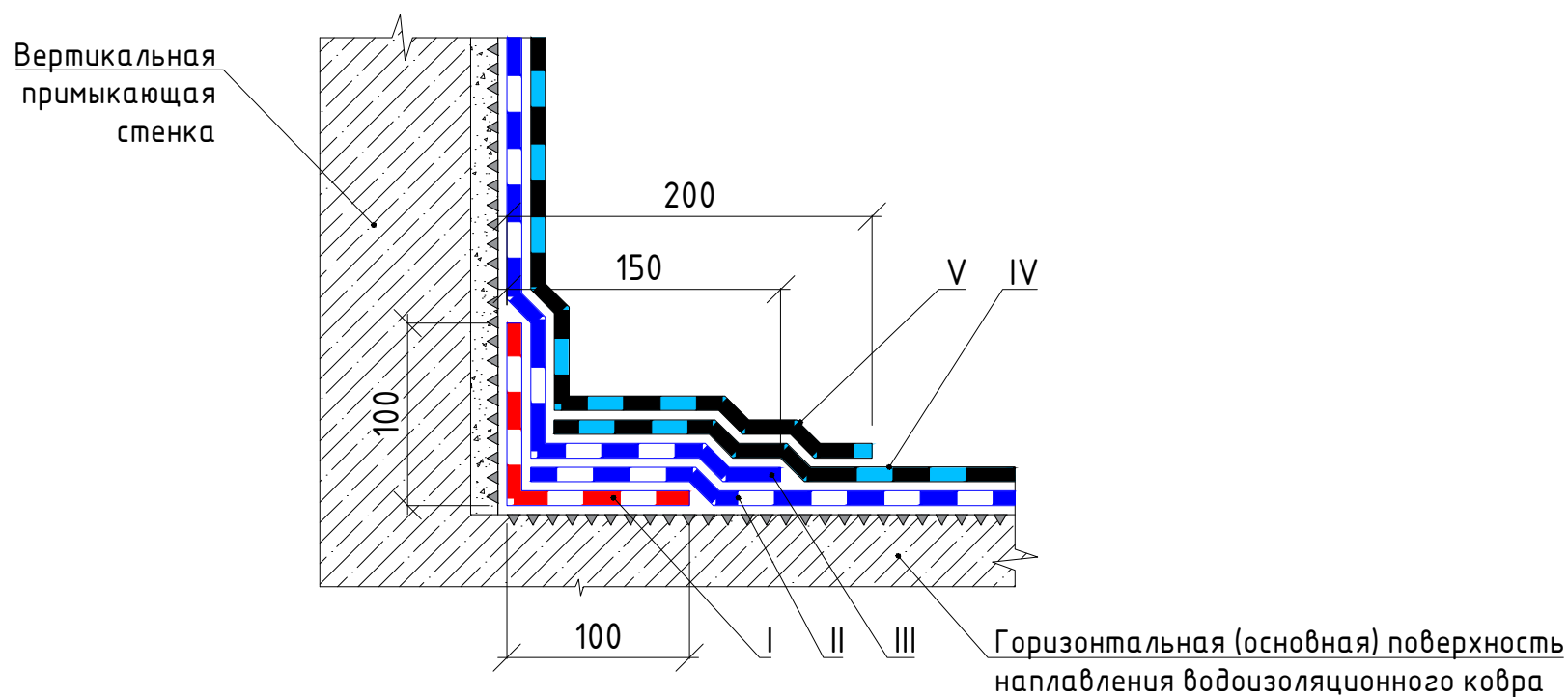

Порядок выполнения работ:

- I. Устройство слоя усиления из материала нижнего слоя по углу сопряжения горизонтальной и вертикальной конструкции с заводом на них по 100 мм.
- II. Устройство нижнего слоя водоизоляционного ковра по основной поверхности с заведением на слой усиления вплотную к стене.
- III. Оклейка вертикальной поверхности с заведением на основную поверхность на расстояние не менее 150 мм.
- IV. Наплавление верхнего слоя водоизоляционного ковра (с посыпкой) по основной поверхности вплотную к стене.
- V. Наплавление верхнего слоя водоизоляционного ковра по вертикальной поверхности с заведением на горизонтальную поверхность на расстояние не менее 200 мм. Перед сплавлением верхних слоев ковра посыпку на материале основной поверхности необходимо счистить шпателем или втопить в битумную массу материала на ширину выполняемого перехлеста слоев.

Согласовано

Взам инв №

Подпись и дата

Инв. № подл

Изм.	Кол.уч.	Лист	№ док.	Подп.	Дата

Дополнительные варианты примыкания водоизоляционного ковра к вертикальной поверхности

Лист

1.2

Водоизоляционный ковер:

верхний слой - Сейфити Флекс Керамик ЭКП

нижний слой - Сейфити Флекс ЭПП по

огрунтовке битумным праймером Сейфити

Стяжка из ЦПР М150 армированная, ≥ 40 мм

Разделительный слой из Полибар С

Уклонообразующий слой - по проекту

Высокопрочное полотно Геофилтр 12кН

Теплоизоляция - минераловатный утеплитель

Пароизоляционный слой - Сейфити ЭПП

по огрунтовке битумным праймером Сейфити

Сборная или монолитная плита покрытия

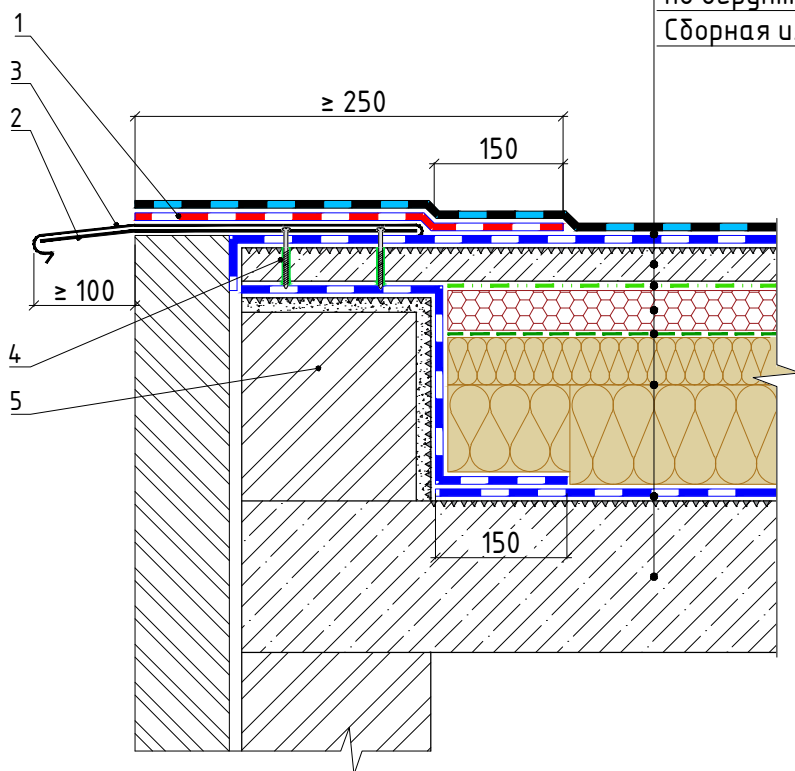

1. Слой усиления из Сейфити Флекс ЭПП 4мм
2. Костыль из стальной полосы
3. Фартук из оцинкованной стали
4. Крепежный элемент (крепление костылей)
5. Ограждающий элемент (кирпичная стенка)

Согласовано

Взам. инв. №

Подпись и дата

Инв. № подл.

Изм.	Кол.уч.	Лист	№ док.	Подп.	Дата

Примыкание к наружной стене без устройства парапета и
внешним неорганизованным водостоком

Лист

2.1

Водоизоляционный ковер:

верхний слой - Сейфити Флекс Керamik ЭКП
 нижний слой - Сейфити Флекс ЭПП по
 огрунтовке битумным праймером Сейфити
 Стяжка из ЦПР М150 армированная, ≥ 40 мм
 Разделительный слой из Полибар С
 Уклонообразующий слой - по проекту
 Высокопрочное полотно Геофильтр 12кН
 Теплоизоляция - минераловатный утеплитель
 Пароизоляционный слой - Сейфити ЭПП
 по огрунтовке битумным праймером Сейфити
 Сборная или монолитная плита покрытия

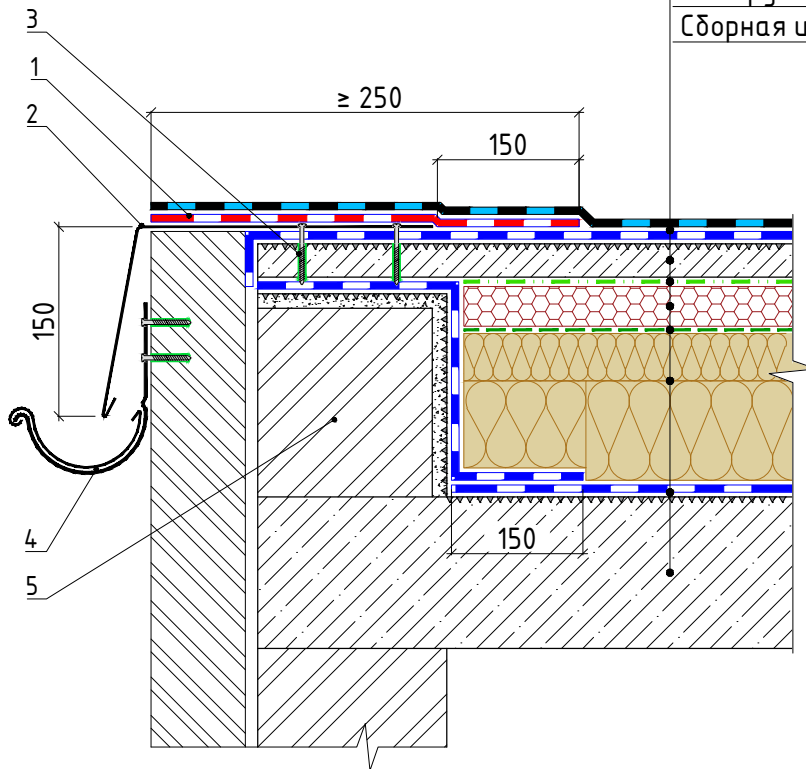

1. Слой усиления из Сейфити Флекс ЭПП 4мм
2. Фартук-капельник из оцинкованной стали
3. Крепежный элемент (крепление капельника или костылей)
4. Водосточная система
5. Ограждающий элемент (кирпичная стенка)

Согласовано

Взам. инв. №

Подпись и дата

Инв. № подл.

Изм.	Кол.уч.	Лист	№ док.	Подп.	Дата

Примыкание к наружной стене без устройства парапета и
внешним организованным водостоком

Лист

2.2

Водоизоляционный ковер:

верхний слой – Сейфити Флекс Керамик ЭКП

нижний слой – Сейфити Флекс ЭПП по

огрунтовке битумным праймером Сейфити

Стяжка из ЦПР М150 армированная, ≥ 40 мм

Разделительный слой из Полидар С

Уклонообразующий слой – по проекту

Высокопрочное полотно Геофилтр 12кН

Теплоизоляция – минераловатный утеплитель

Пароизоляционный слой – Сейфити ЭПП

по огрунтовке битумным праймером Сейфити

Сборная или монолитная плита покрытия

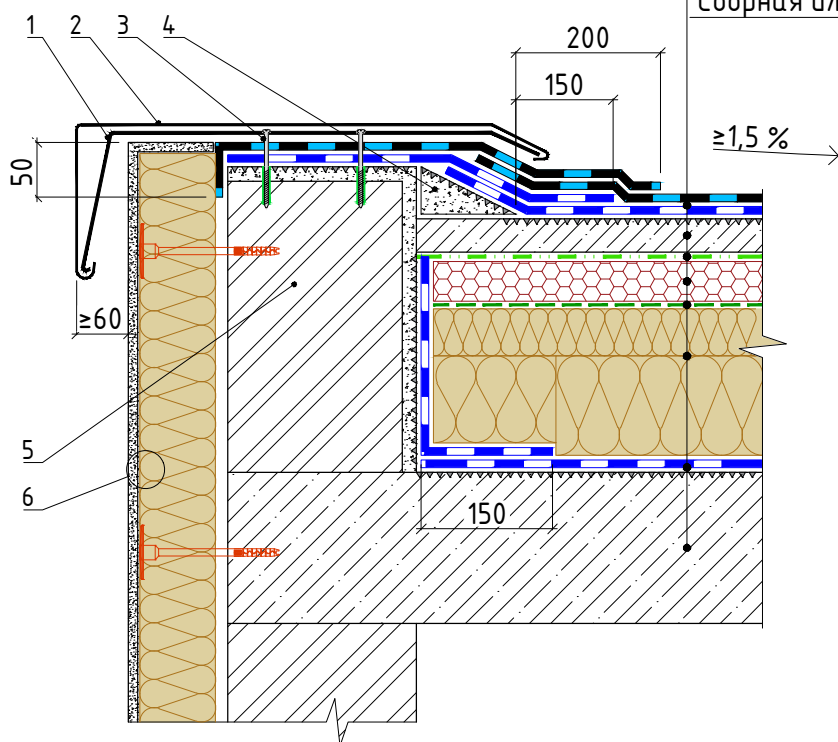

1. Костыль из стальной полосы
2. Фартук из оцинкованной стали
3. Крепежный элемент (крепление костылей)
4. Галтель из цементно-песчаного раствора
5. Ограждающий элемент (кирпичная стенка)
6. Фасадная система (тонкослойный штукатурный фасад)

Согласовано

Взам. инв. №

Подпись и дата

Инв. № подл.

Примыкание к наружной стене без устройства парапета (низким парапетом)

Лист

2.3

Изм.	Кол.уч.	Лист	№ док.	Подп.	Дата

Усиление конька кровли при уклонах поверхности 3 % и более.
Задание уклона несущей конструкцией

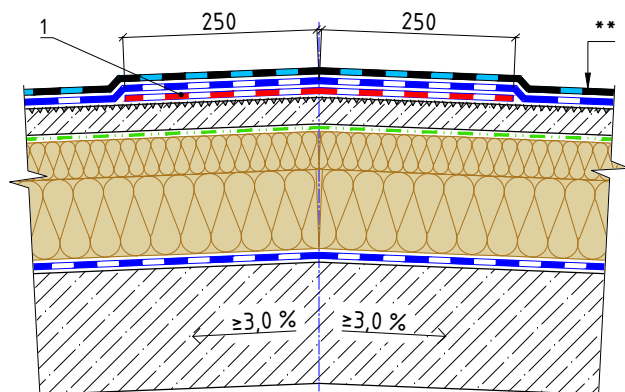

Усиление зоны ендовы кровли при уклонах поверхности 3 % и более.*
Задание уклона несущей конструкцией

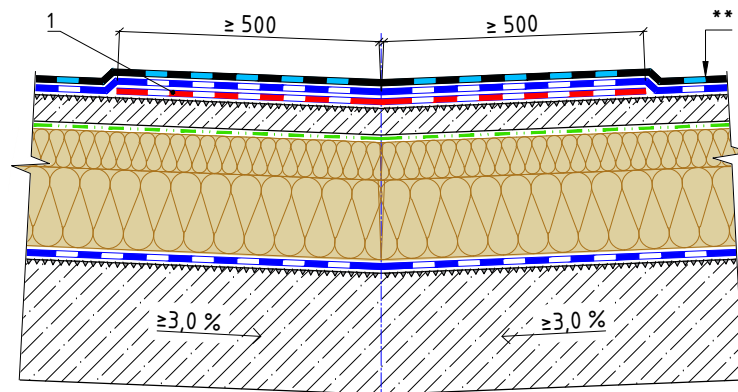

Усиление конька кровли при уклонах поверхности 3 % и более.
Задание уклона засыпным материалом по слою теплоизоляции

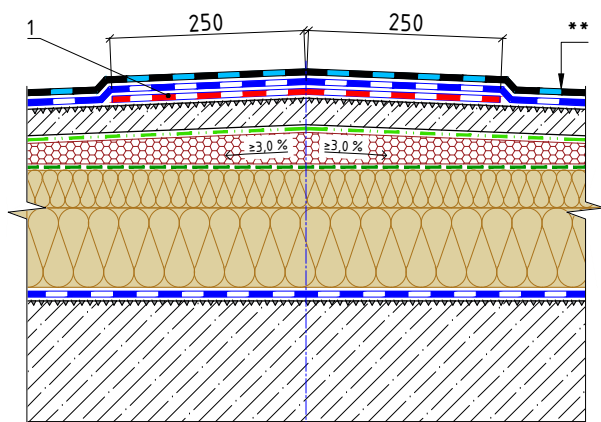

Усиление зоны ендовы кровли при уклонах поверхности 3 % и более.*
Задание уклона засыпным материалом по слою теплоизоляции

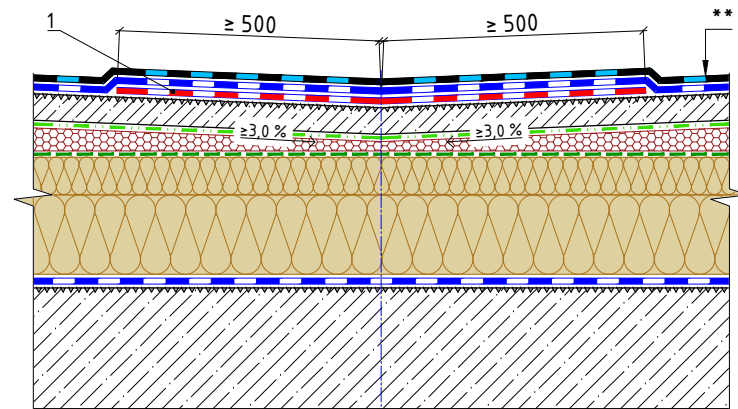

1. Слой усиления из Сейфити Флекс ЭПП 4мм

* В зоне ендовы при уклонах поверхности 3% и более укладку основных слоев водоизоляционного ковра рекомендуется выполнять поперек оси ендовы (вдоль сходящихся в ендове скатов). При наличии на карте покрытия разных уклонов руководствоваться следует преимущественным уклоном поверхности.

** Состав покрытия см. узел У.1.0

Инв. № подл.	
Подпись и дата	
Взам. инв. №	

Изм.	Кол.уч.	Лист	№ док.	Подп.	Дата

Усиление коньковой зоны и ендовы при уклонах поверхности 3% и более

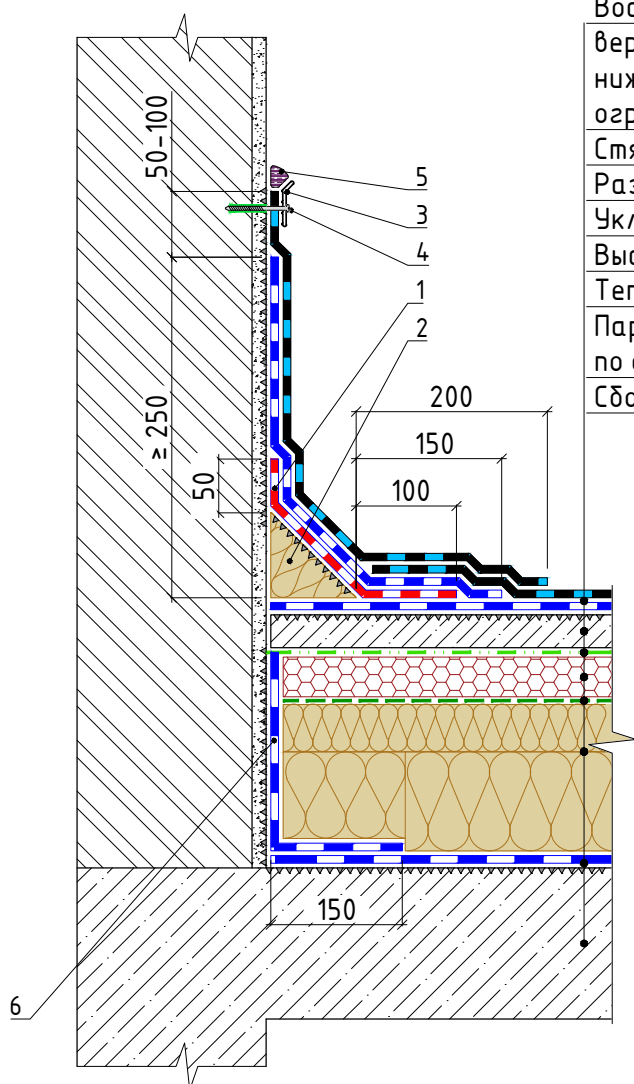

Водоизоляционный ковер:

верхний слой - Сейфити Флекс Керамик ЭКП
 нижний слой - Сейфити Флекс ЭПП по
 огрунтовке битумным праймером Сейфити
 Стяжка из ЦПР М150 армированная, ≥ 40 мм
 Разделительный слой из Полибар С
 Уклонообразующий слой - по проекту
 Высокопрочное полотно Геофилтр 12кН
 Теплоизоляция - минераловатный утеплитель
 Пароизоляционный слой - Сейфити ЭПП
 по огрунтовке битумным праймером Сейфити
 Сборная или монолитная плита покрытия

Согласовано

Взам. инв. №

Подпись и дата

Инв. № подл.

1. Слой усиления из Сейфити Флекс ЭПП 4мм
2. Галтель из минеральной ваты повышенной жесткости
3. Краевая алюминиевая рейка
4. Крепежный элемент (крепление рейки)
5. Герметик полиуретановый (PU)
6. Поднятие пароизоляционного слоя на высоту не менее толщины слоя теплоизоляции и его приклейка к вертикальной поверхности

Примыкание к вертикальной поверхности без утепления

Лист

3.1

Изм. Кол.уч. Лист № док. Подп. Дата

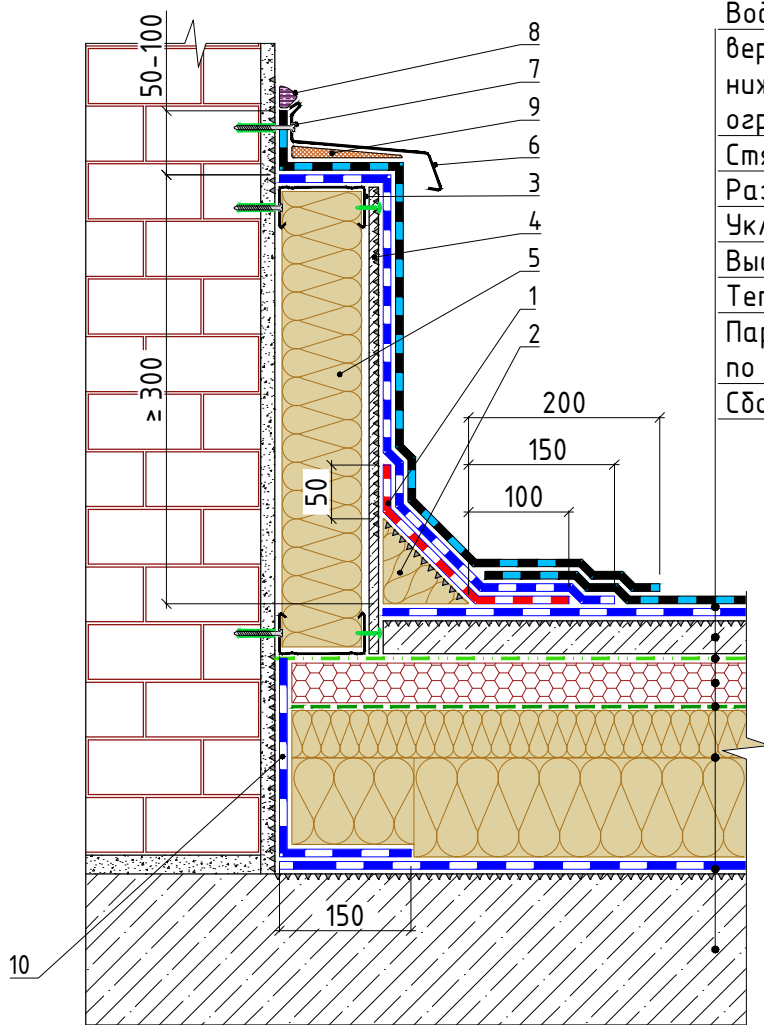

Водоизоляционный ковер:

верхний слой – Сейфити Флекс Керамик ЭКП
 нижний слой – Сейфити Флекс ЭПП по
 огрунтовке битумным праймером Сейфити
 Стяжка из ЦПР М150 армированная, ≥ 40 мм
 Разделительный слой из Полибар С
 Уклонообразующий слой – по проекту
 Высокопрочное полотно Геофильтр 12кН
 Теплоизоляция – минераловатный утеплитель
 Пароизоляционный слой – Сейфити ЭПП
 по огрунтовке битумным праймером Сейфити
 Сборная или монолитная плита покрытия

1. Слой усиления из Сейфити Флекс ЭПП 4мм
2. Галтель из минеральной ваты повышенной жесткости
3. Металлический профиль каркаса
4. Обшивка каркаса листовыми материалами (цементно-стружечная плита)
5. Заполнение каркаса мягкой или полужесткой минераловатной плитой
6. Фартук из оцинкованной стали
7. Крепежный элемент (крепление фартука)
8. Герметик полиуретановый (PU)
9. Пена монтажная
10. Поднятие пароизоляционного слоя на высоту не менее толщины слоя теплоизоляции и его приклейка к вертикальной поверхности

Согласовано

Взам. инв. №

Подпись и дата

Инв. № подл.

Изм.	Кол.уч.	Лист	№ док.	Подп.	Дата

Примыкание к вертикальной поверхности с доутеплением

Лист

3.2

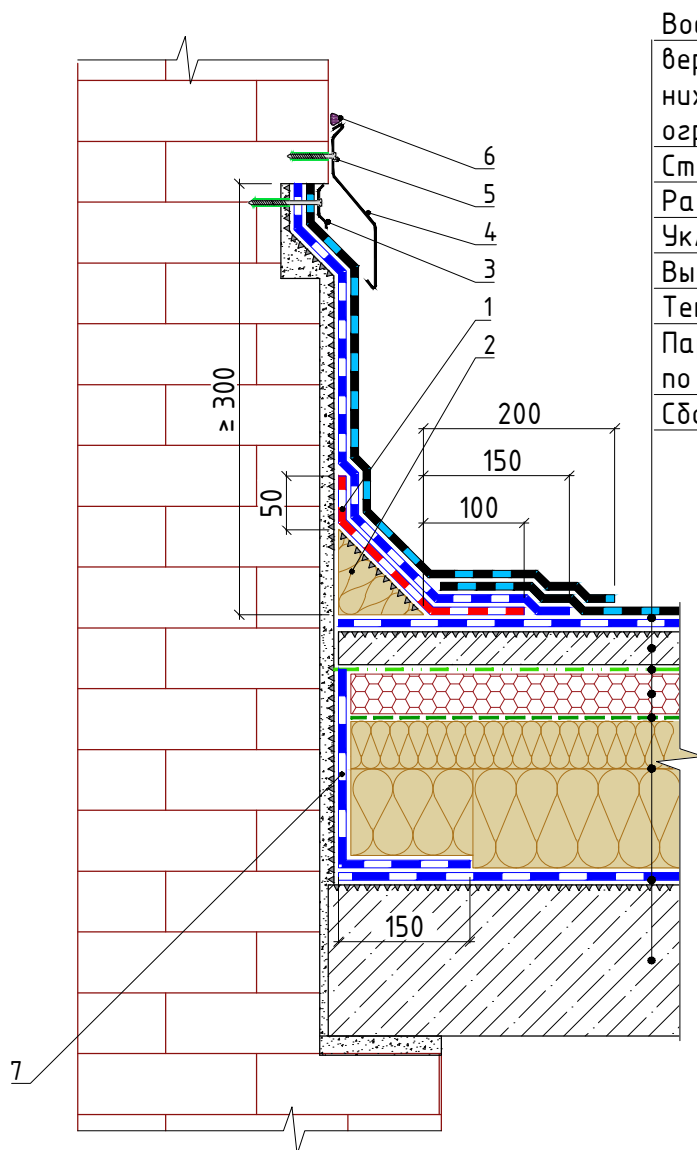

Водоизоляционный ковер:

верхний слой – Сейфити Флекс Керамик ЭКП
 нижний слой – Сейфити Флекс ЭПП по
 огрунтовке битумным праймером Сейфити
 Стяжка из ЦПР М150 армированная, ≥ 40 мм
 Разделительный слой из Полибар С
 Уклонообразующий слой – по проекту
 Высокопрочное полотно Геофилтр 12кН
 Теплоизоляция – минераловатный утеплитель
 Пароизоляционный слой – Сейфити ЭПП
 по огрунтовке битумным праймером Сейфити
 Сборная или монолитная плита покрытия

Согласовано

Взам. инв. №

Подпись и дата

Инв. № подл.

1. Слой усиления из Сейфити Флекс ЭПП 4мм
2. Галтель из минеральной ваты повышенной жесткости
3. Прижимная алюминиевая рейка
4. Фартук из оцинкованной стали
5. Крепежный элемент (крепление рейки/фартука)
6. Герметик полиуретановый (PU)
7. Поднятие пароизоляционного слоя на высоту не менее толщины слоя теплоизоляции и его приклейка к вертикальной поверхности

Примыкание к вертикальной поверхности кирпичной кладки со
штрабой

Лист

3.3

Изм.	Кол.уч.	Лист	№ док.	Подп.	Дата

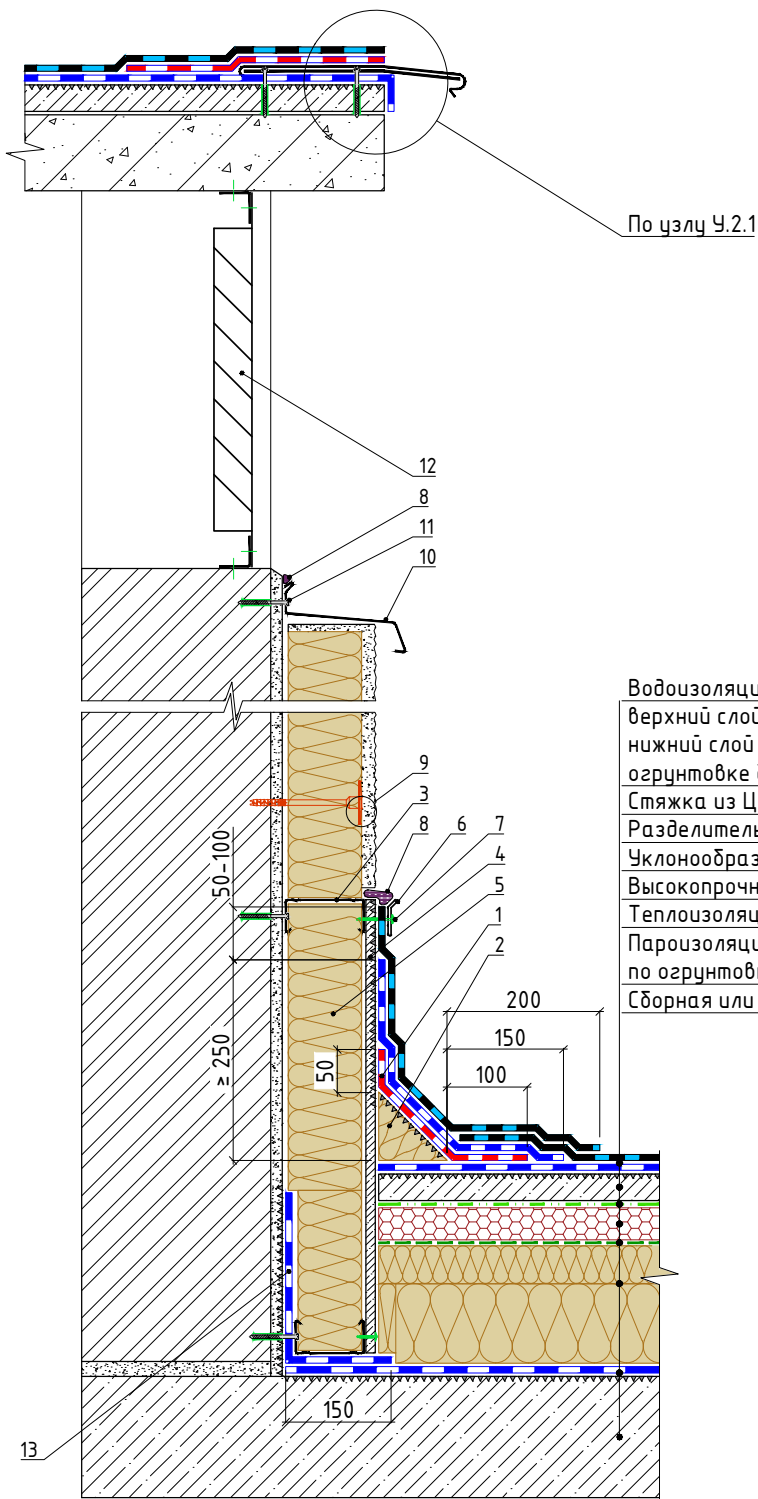

По узлу Ч.2.1

Водоизоляционный ковер:
 верхний слой - Сейфити Флекс Керамик ЭКП
 нижний слой - Сейфити Флекс ЭПП по
 огрунтовке битумным праймером Сейфити
 Стяжка из ЦПР М150 армированная, ≥ 40 мм
 Разделительный слой из Полибар С
 Уклонообразующий слой - по проекту
 Высокопрочное полотно Геофилтр 12кН
 Теплоизоляция - минераловатный утеплитель
 Пароизоляционный слой - Сейфити ЭПП
 по огрунтовке битумным праймером Сейфити
 Сборная или монолитная плита покрытия

- | | |
|--|---|
| <ol style="list-style-type: none"> 1. Слой усиления из Сейфити Флекс ЭПП 4мм 2. Галтель из минеральной ваты повышенной жесткости 3. Металлический профиль каркаса 4. Обшивка каркаса листовыми материалами (цементно-стружечная плита) 5. Заполнение каркаса мягкой или полужесткой минераловатной плитой 6. Краевая алюминиевая рейка 7. Крепежный элемент (крепление рейки) | <ol style="list-style-type: none"> 8. Герметик полиуретановый (PU) 9. Фасадная система (тонкослойный штукатурный фасад) 10. Фартук из оцинкованной стали 11. Крепежный элемент (крепление фартука/профиля каркаса) 12. Вентиляционная решетка 13. Поднятие пароизоляционного слоя на высоту по проекту и его приклейка к вертикальной поверхности |
|--|---|

Согласовано

Взам. инв. №

Подпись и дата

Инв. № подл.

Изм.	Кол.уч.	Лист	№ док.	Подп.	Дата

Примыкание к утепленной стенке вентиляционной шахты

Лист

3.4

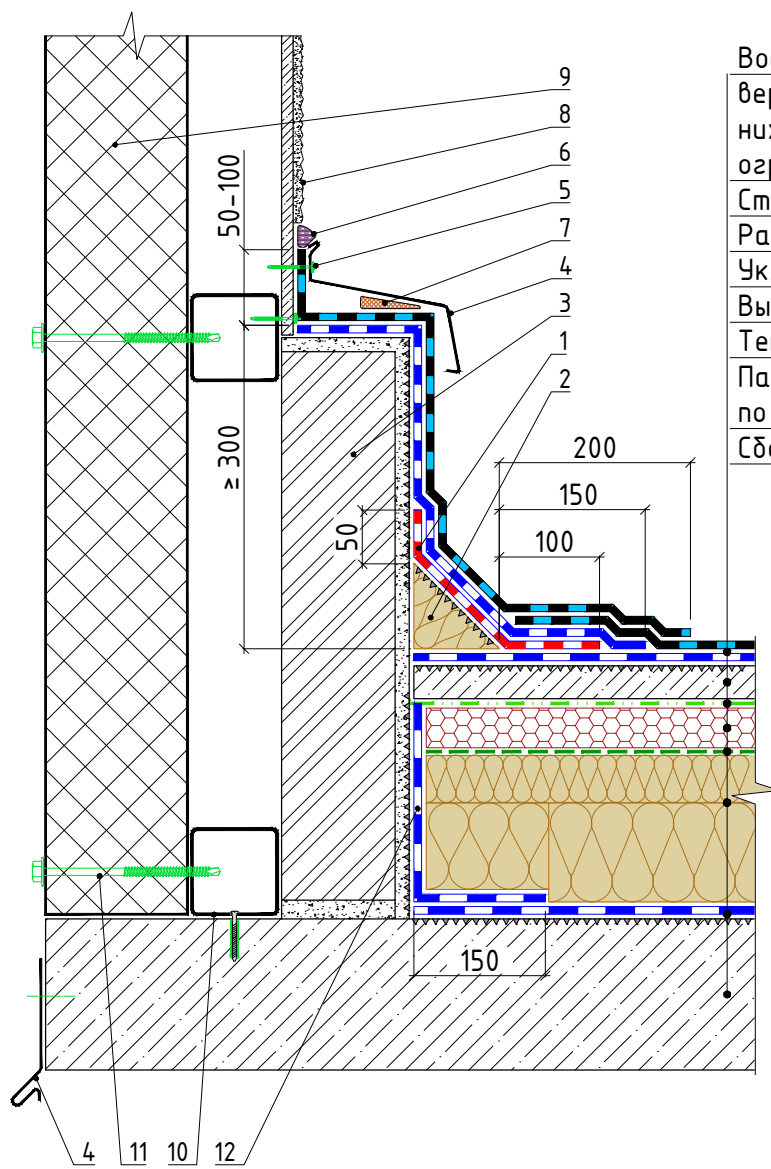

Водоизоляционный ковер:
 верхний слой - Сейфити Флекс Керамик ЭКП
 нижний слой - Сейфити Флекс ЭПП по
 огрунтовке битумным праймером Сейфити
 Стяжка из ЦПР М150 армированная, ≥ 40 мм
 Разделительный слой из Полибар С
 Уклонообразующий слой - по проекту
 Высокопрочное полотно Геофилтр 12кН
 Теплоизоляция - минераловатный утеплитель
 Пароизоляционный слой - Сейфити ЭПП
 по огрунтовке битумным праймером Сейфити
 Сборная или монолитная плита покрытия

Согласовано

Инв. № подл.	Подпись и дата	Взам. инв. №

- | | |
|---|--|
| <ol style="list-style-type: none"> 1. Слой усиления из Сейфити Флекс ЭПП 4мм 2. Галтель из минеральной ваты повышенной жесткости 3. Стенка из кирпича 4. Фартук из оцинкованной стали 5. Крепежный элемент (крепление фартука) 6. Герметик полиуретановый (PU) 7. Пена монтажная 8. Отделка фасада штукатурным составом | <ol style="list-style-type: none"> 9. Стенка вентиляционной из стеновой сэндвич-панели 10. Труба профильная квадратная 11. Крепежный элемент (крепление сэндвич-панели) 12. Поднятие пароизоляционного слоя на высоту не менее толщины слоя теплоизоляции и его приклейка к вертикальной поверхности |
|---|--|

Изм.	Кол.уч.	Лист	№ док.	Подп.	Дата	Примыкание к стенке вентиляционной шахты из сэндвич-панели	Лист
							3.5

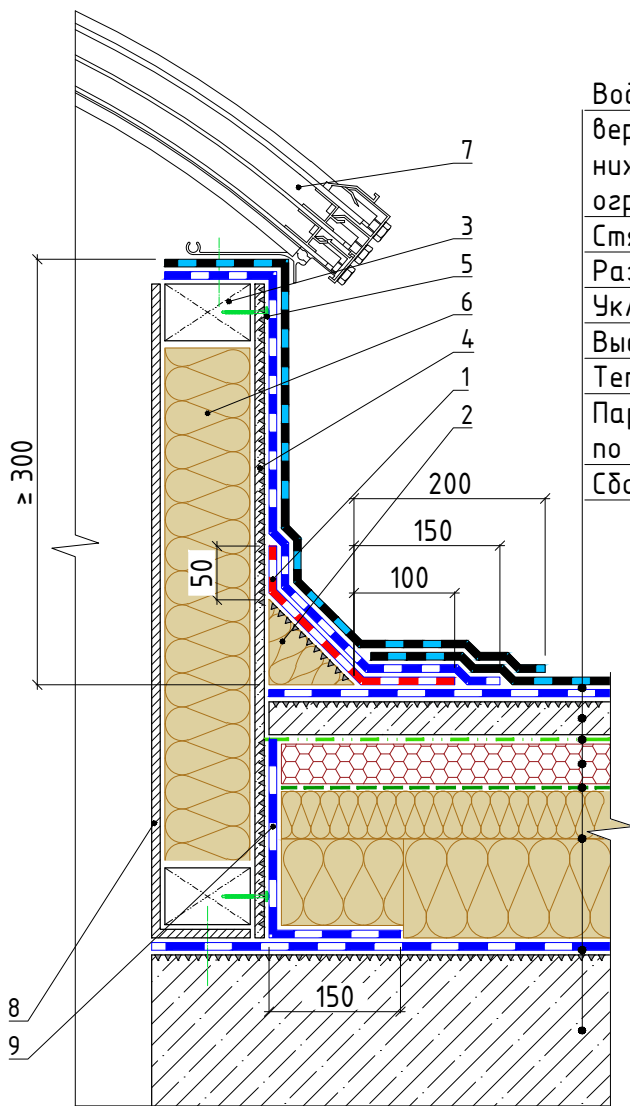

Водоизоляционный ковер:

- верхний слой – Сейфити Флекс Керамик ЭКП
- нижний слой – Сейфити Флекс ЭПП по
- озрунтовке битумным праймером Сейфити
- Стяжка из ЦПР М150 армированная, ≥ 40 мм
- Разделительный слой из Полибар С
- Уклонообразующий слой – по проекту
- Высокопрочное полотно Геофильтр 12кН
- Теплоизоляция – минераловатный утеплитель
- Пароизоляционный слой – Сейфити ЭПП
- по озрунтовке битумным праймером Сейфити
- Сборная или монолитная плита покрытия

1. Слой усиления из Сейфити Флекс ЭПП 4мм
2. Галтель из минеральной ваты повышенной жесткости
3. Опора конструкции зенитного фонаря/люка дымоудаления
4. Обшивка листовыми материалами (цементно-стружечная плита)
5. Крепежный элемент (крепление ЦСП)
6. Заполнение каркаса мягкой или полужесткой минераловатной плитой
7. Колпак зенитного фонаря/крышка люка дымоудаления
8. Несущая стальная конструкция
9. Поднятие пароизоляционного слоя на высоту не менее толщины слоя теплоизоляции и его приклейка к вертикальной поверхности

Согласовано

Взам. инв. №

Подпись и дата

Инв. № подл.

Примыкание к зенитному фонарю/люку дымоудаления до монтажа конструкции

Лист

3.6

Изм. Кол.уч. Лист № док. Подп. Дата

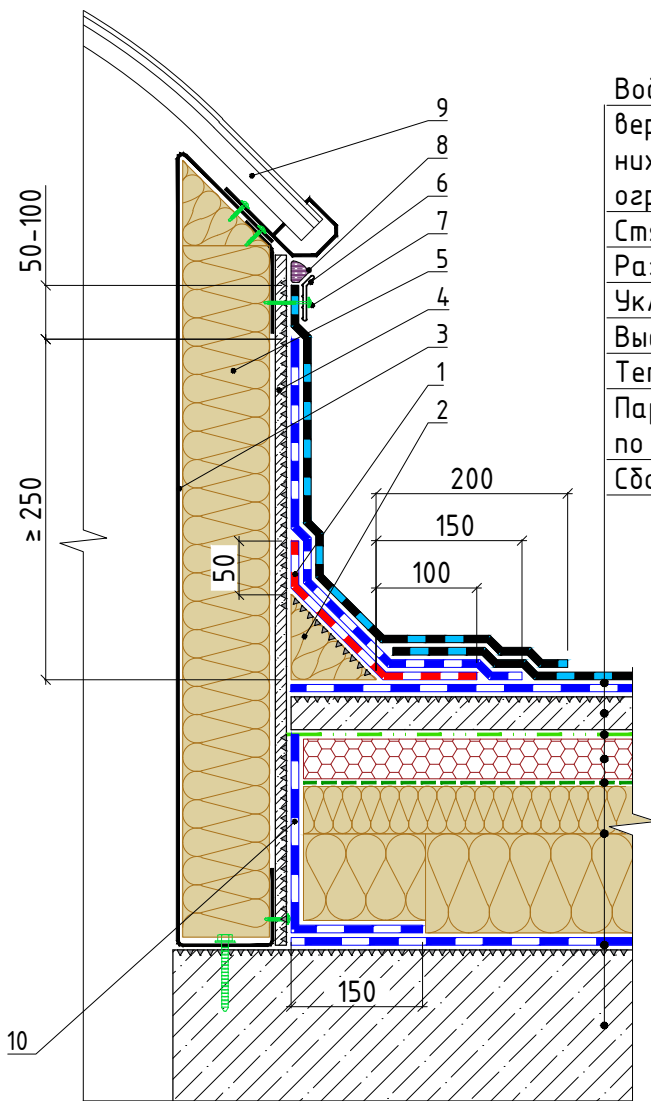

Водоизоляционный ковер:

верхний слой – Сейфити Флекс Керамик ЭКП
 нижний слой – Сейфити Флекс ЭПП по
 огрунтовке битумным праймером Сейфити
 Стяжка из ЦПР М150 армированная, ≥ 40 мм
 Разделительный слой из Полибар С
 Уклонообразующий слой – по проекту
 Высокопрочное полотно Геофильтр 12кН
 Теплоизоляция – минераловатный утеплитель
 Пароизоляционный слой – Сейфити ЭПП
 по огрунтовке битумным праймером Сейфити
 Сборная или монолитная плита покрытия

1. Слой усиления из Сейфити Флекс ЭПП 4мм
2. Галтель из минеральной ваты повышенной жесткости
3. Несущий стальной профиль
4. Обшивка листовыми материалами (цементно-стружечная плита)
5. Заполнение каркаса мягкой или полужесткой минераловатной плитой
6. Краевая алюминиевая рейка
7. Крепежный элемент (крепление рейки/ЦСП)
8. Герметик полиуретановый (PU)
9. Колпак зенитного фонаря/крышка люка дымоудаления
10. Поднятие пароизоляционного слоя на высоту не менее толщины слоя теплоизоляции и его приклейка к вертикальной поверхности

Согласовано

Взам. инв. №

Подпись и дата

Инв. № подл.

Изм.	Кол.уч.	Лист	№ док.	Подп.	Дата

Примыкание к зенитному фонарю/люку дымоудаления после монтажа конструкции

Лист

3.7

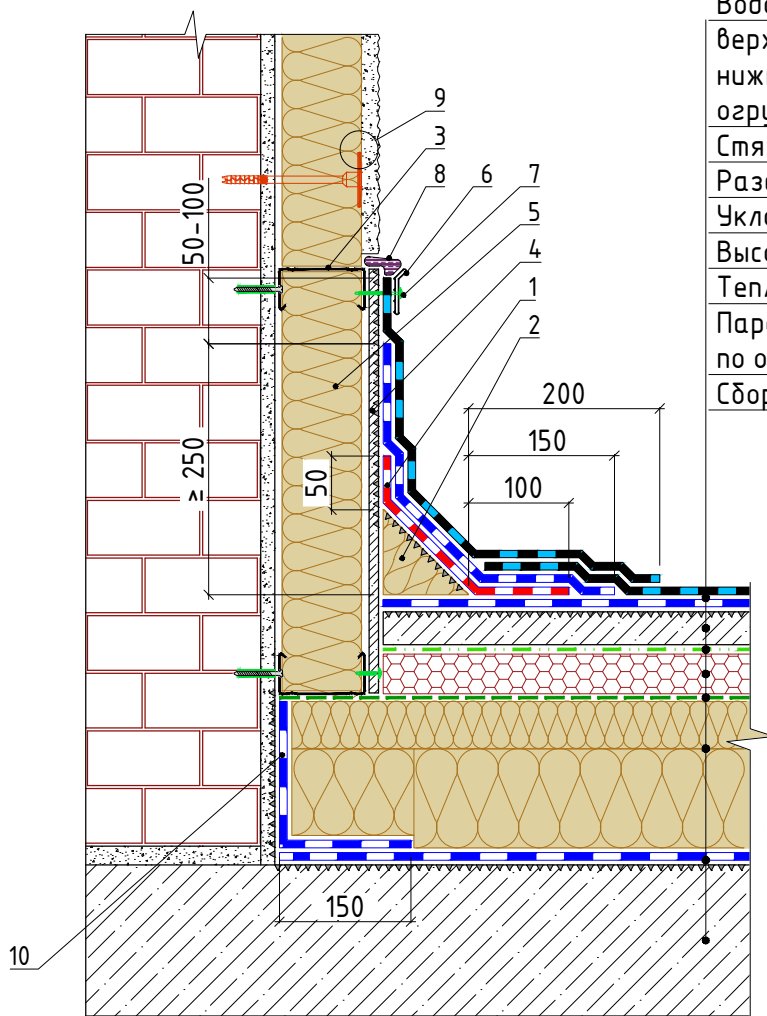

Водоизоляционный ковер:

верхний слой - Сейфити Флекс Керамик ЭКП
 нижний слой - Сейфити Флекс ЭПП по
 огрунтовке битумным праймером Сейфити
 Стяжка из ЦПР М150 армированная, ≥ 40 мм
 Разделительный слой из Полибар С
 Уклонообразующий слой - по проекту
 Высокопрочное полотно Геофильтр 12кН
 Теплоизоляция - минераловатный утеплитель
 Пароизоляционный слой - Сейфити ЭПП
 по огрунтовке битумным праймером Сейфити
 Сборная или монолитная плита покрытия

1. Слой усиления из Сейфити Флекс ЭПП 4мм
2. Галтель из минеральной ваты повышенной жесткости
3. Металлический профиль каркаса
4. Обшивка каркаса листовыми материалами (цементно-стружечная плита)
5. Заполнение каркаса мягкой или полужесткой минераловатной плитой
6. Краевая алюминиевая рейка
7. Крепежный элемент (крепление рейки/ЦСП)
8. Герметик полиуретановый (PU)
9. Фасадная система (тонкослойный штукатурный фасад)
10. Поднятие пароизоляционного слоя на высоту не менее толщины
слоя теплоизоляции и его приклейка к вертикальной поверхности

Согласовано

Взам. инв. №

Подпись и дата

Инв. № подл.

Примыкание к вертикальной поверхности штукатурного фасада.
Крепление водоизоляционного ковра по внешней стороне

Лист

4.1

Изм.	Кол.уч.	Лист	№ док.	Подп.	Дата

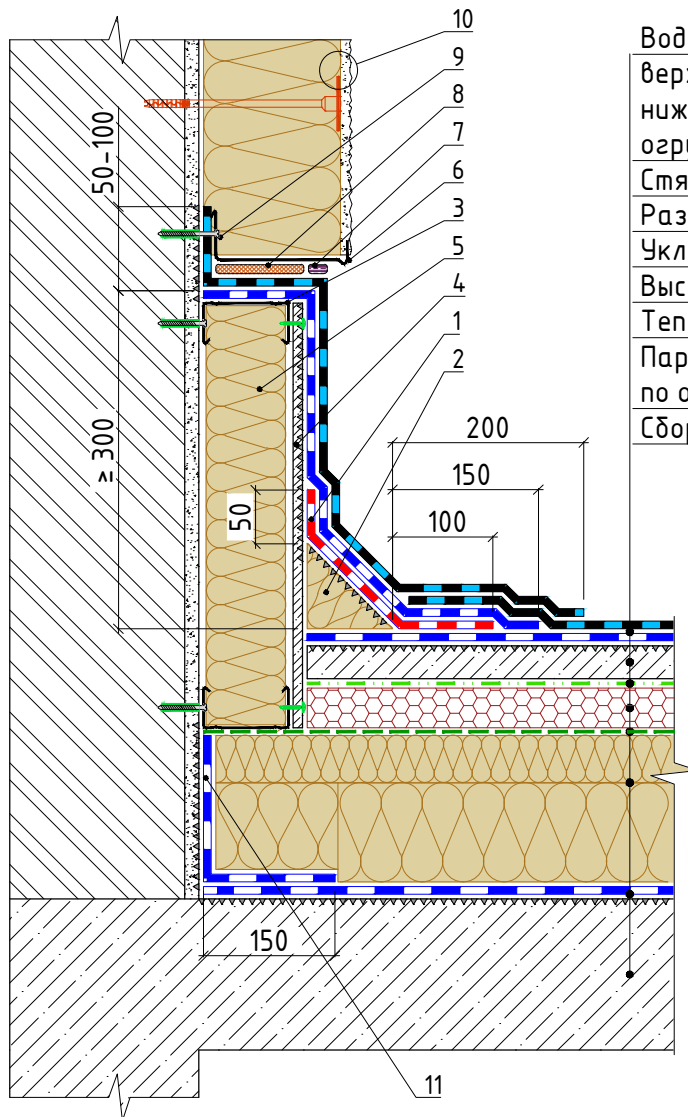

Водоизоляционный ковер:

верхний слой - Сейфити Флекс Керамик ЭКП
 нижний слой - Сейфити Флекс ЭПП по
 огрунтовке битумным праймером Сейфити
 Стяжка из ЦПР М150 армированная, ≥ 40 мм
 Разделительный слой из Полибар С
 Уклонообразующий слой - по проекту
 Высокочпрочное полотно Геофилтър 12кН
 Теплоизоляция - минераловатный утеплитель
 Пароизоляционный слой - Сейфити ЭПП
 по огрунтовке битумным праймером Сейфити
 Сборная или монолитная плита покрытия

1. Слой усиления из Сейфити Флекс ЭПП 4мм
2. Галтель из минеральной ваты повышенной жесткости
3. Металлический профиль каркаса
4. Обшивка каркаса листовыми материалами (цементно-стружечная плита)
5. Заполнение каркаса мягкой или полужесткой минераловатной плитой
6. Стартовый профиль штукатурной фасадной системы
7. Герметик полиуретановый (PU)
8. Пена монтажная
9. Крепежный элемент (крепление профилей)
10. Фасадная система (тонкослойный штукатурный фасад)
11. Поднятие пароизоляционного слоя на высоту не менее толщины слоя теплоизоляции и его приклейка к вертикальной поверхности

Согласовано

Взам. инв. №

Подпись и дата

Инв. № подл.

Изм.	Кол.уч.	Лист	№ док.	Подп.	Дата

Примыкание к вертикальной поверхности штукатурного фасада.
 Крепление водоизоляционного ковра под фасадной системой

Лист

4.2

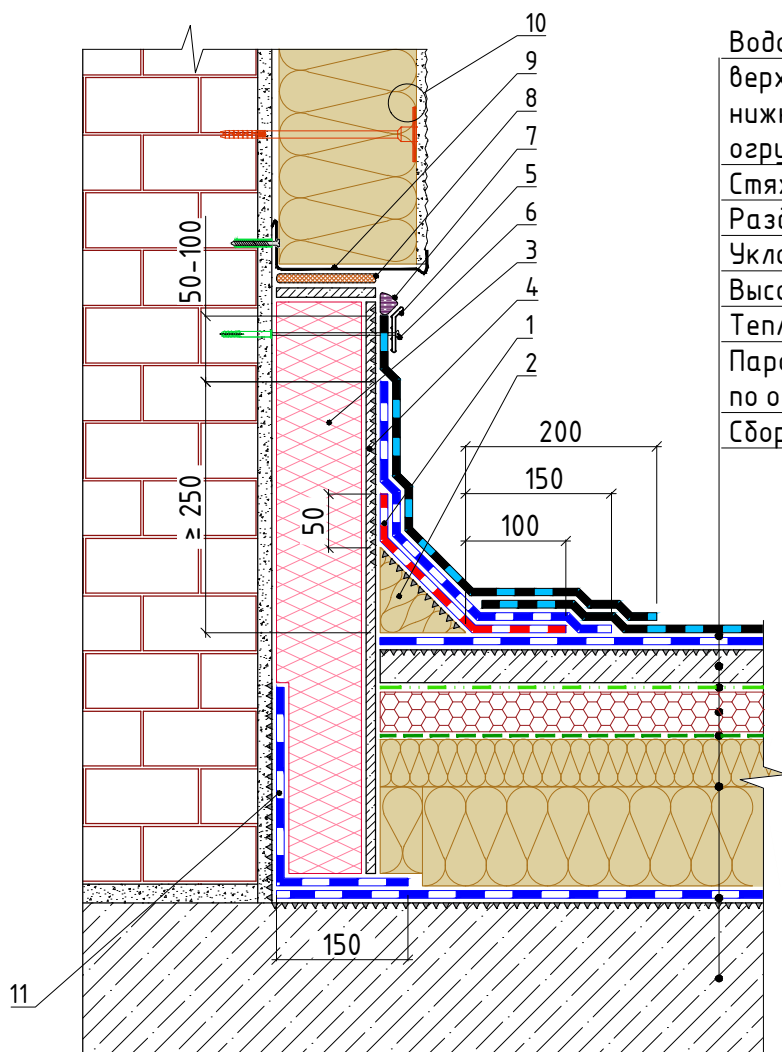

Водоизоляционный ковер:
 верхний слой – Сейфити Флекс Керамик ЭКП
 нижний слой – Сейфити Флекс ЭПП по
 оштукатурке битумным праймером Сейфити
 Стяжка из ЦПР М150 армированная, ≥ 40 мм
 Разделительный слой из Полибар С
 Уклонообразующий слой – по проекту
 Высокопрочное полотно Геофильтр 12кН
 Теплоизоляция – минераловатный утеплитель
 Пароизоляционный слой – Сейфити ЭПП
 по оштукатурке битумным праймером Сейфити
 Сборная или монолитная плита покрытия

1. Слой усиления из Сейфити Флекс ЭПП 4мм
2. Галтель из минеральной ваты повышенной жесткости
3. Экструзионный пенополистирол (крепить на клей-пену или механически)
4. Отделка листовыми материалами (цементно-стружечная плита, крепить механически к основанию)
5. Краевая алюминиевая рейка
6. Крепежный элемент (крепление рейки)
7. Герметик полиуретановый (PU)
8. Пена монтажная
9. Стартовый профиль штукатурной фасадной системы
10. Фасадная система (тонкослойный штукатурный фасад)
11. Поднятие пароизоляционного слоя на высоту не менее толщины слоя теплоизоляции и его приклейка к вертикальной поверхности

Согласовано

Инв. № подл.	Подпись и дата	Взам. инв. №

Изм.	Кол.уч.	Лист	№ док.	Подп.	Дата

Примыкание к вертикальной поверхности штукатурного фасада с использованием экструзионного пенополистирола. Крепление водоизоляционного ковра по внешней стороне

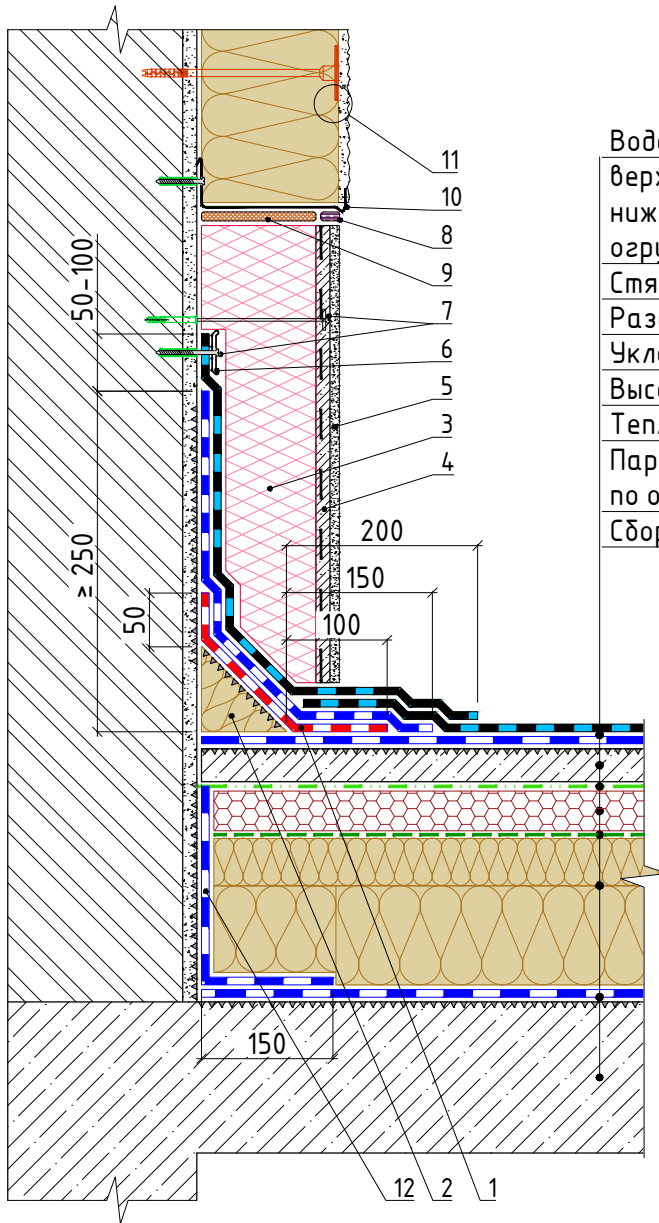

Водоизоляционный ковер:

верхний слой – Сейфити Флекс Керамик ЭКП
 нижний слой – Сейфити Флекс ЭПП по
 огрунтовке битумным праймером Сейфити
 Стяжка из ЦПР М150 армированная, ≥ 40 мм
 Разделительный слой из Полидар С
 Уклонообразующий слой – по проекту
 Высокочпрочное полотно Геофилтр 12кН
 Теплоизоляция – минераловатный утеплитель
 Пароизоляционный слой – Сейфити ЭПП
 по огрунтовке битумным праймером Сейфити
 Сборная или монолитная плита покрытия

1. Слой усиления из Сейфити Флекс ЭПП 4мм
2. Галтель из минеральной ваты повышенной жесткости
3. Экструзионный пенополистирол (крепить на клей-пену)
4. Защитная штукатурка по металлической сетке
5. Отделка фасада штукатурным составом
6. Прижимная алюминиевая рейка или тарельчатый держатель
7. Крепежный элемент (крепление рейки/ крепление металлической сетки выше уровня водоизоляционного ковра)
8. Герметик полиуретановый (PU)
9. Пена монтажная
10. Стартовый профиль штукатурной фасадной системы
11. Фасадная система (тонкослойный штукатурный фасад)
12. Поднятие пароизоляционного слоя на высоту не менее толщины слоя теплоизоляции и его приклейка к вертикальной поверхности

Согласовано

Взам. инв. №

Подпись и дата

Инв. № подл.

Примыкание к вертикальной поверхности штукатурного фасада с использованием экструзионного пенополистирола. Заведение водоизоляционного ковра под фасадную систему

Лист

4.4

Изм.	Кол.уч.	Лист	№ док.	Подп.	Дата
------	---------	------	--------	-------	------

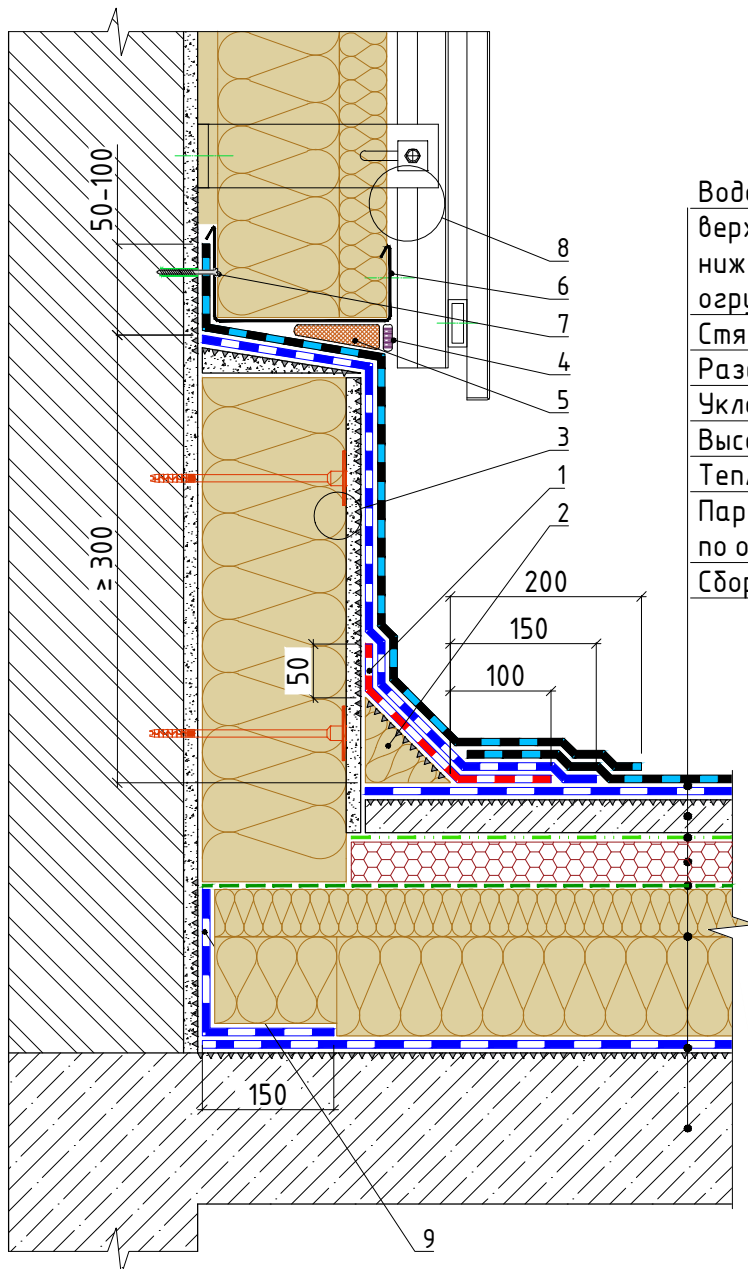

Водоизоляционный ковер:

верхний слой – Сейфити Флекс Керамик ЭКП
 нижний слой – Сейфити Флекс ЭПП по
 огрунтовке битумным праймером Сейфити
 Стяжка из ЦПР М150 армированная, ≥ 40 мм
 Разделительный слой из Полибар С
 Уклонообразующий слой – по проекту
 Высокопрочное полотно Геофильтр 12кН
 Теплоизоляция – минераловатный утеплитель
 Пароизоляционный слой – Сейфити ЭПП
 по огрунтовке битумным праймером Сейфити
 Сборная или монолитная плита покрытия

1. Слой усиления из Сейфити Флекс ЭПП 4мм
2. Галтель из минеральной ваты повышенной жесткости
3. Штукатурная фасадная система (без декоративного отделочного слоя)
4. Герметик полиуретановый (PU)
5. Пена монтажная
6. Фартек из оцинкованной стали (противопожарная рассечка)
7. Крепежный элемент (крепление фартека)
8. Навесная система вентилируемого фасада
9. Поднятие пароизоляционного слоя на высоту не менее толщины слоя теплоизоляции и его приклейка к вертикальной поверхности

Согласовано

Взам. инв. №

Подпись и дата

Инв. № подл.

Изм.	Кол.уч.	Лист	№ док.	Подп.	Дата

Примыкание к вертикальной поверхности навесного вентилируемого фасада. Крепление водоизоляционного ковра под фасадной системой

Лист

4.5

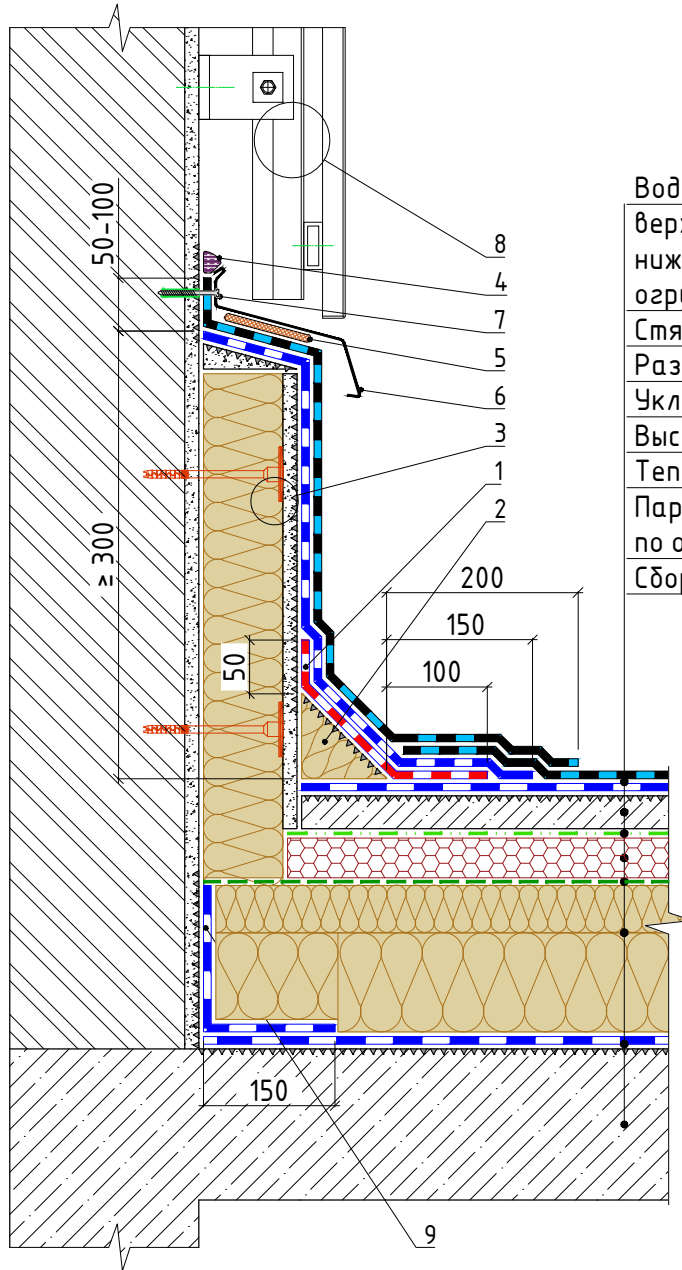

Водоизоляционный ковер:

верхний слой – Сейфити Флекс Керамик ЭКП
 нижний слой – Сейфити Флекс ЭПП по
 озрунтовке битумным праймером Сейфити
 Стяжка из ЦПР М150 армированная, ≥ 40 мм
 Разделительный слой из Полибар С
 Уклонообразующий слой – по проекту
 Высокопрочное полотно Геофильтр 12кН
 Теплоизоляция – минераловатный утеплитель
 Пароизоляционный слой – Сейфити ЭПП
 по озрунтовке битумным праймером Сейфити
 Сборная или монолитная плита покрытия

1. Слой усиления из Сейфити Флекс ЭПП 4мм
2. Галтель из минеральной ваты повышенной жесткости
3. Штукатурная фасадная система (без декоративного отделочного слоя)
4. Герметик полиуретановый (PU)
5. Пена монтажная
6. Фартук из оцинкованной стали
7. Крепежный элемент (крепление фартука)
8. Навесной фасад
9. Поднятие пароизоляционного слоя на высоту не менее толщины слоя теплоизоляции и его приклейка к вертикальной поверхности

Согласовано

Взам. инв. №

Подпись и дата

Инв. № подл.

Изм.	Кол.уч.	Лист	№ док.	Подп.	Дата

Примыкание к вертикальной поверхности навесного фасада.
Крепление водоизоляционного ковра под отделкой фасада

Лист

4.6

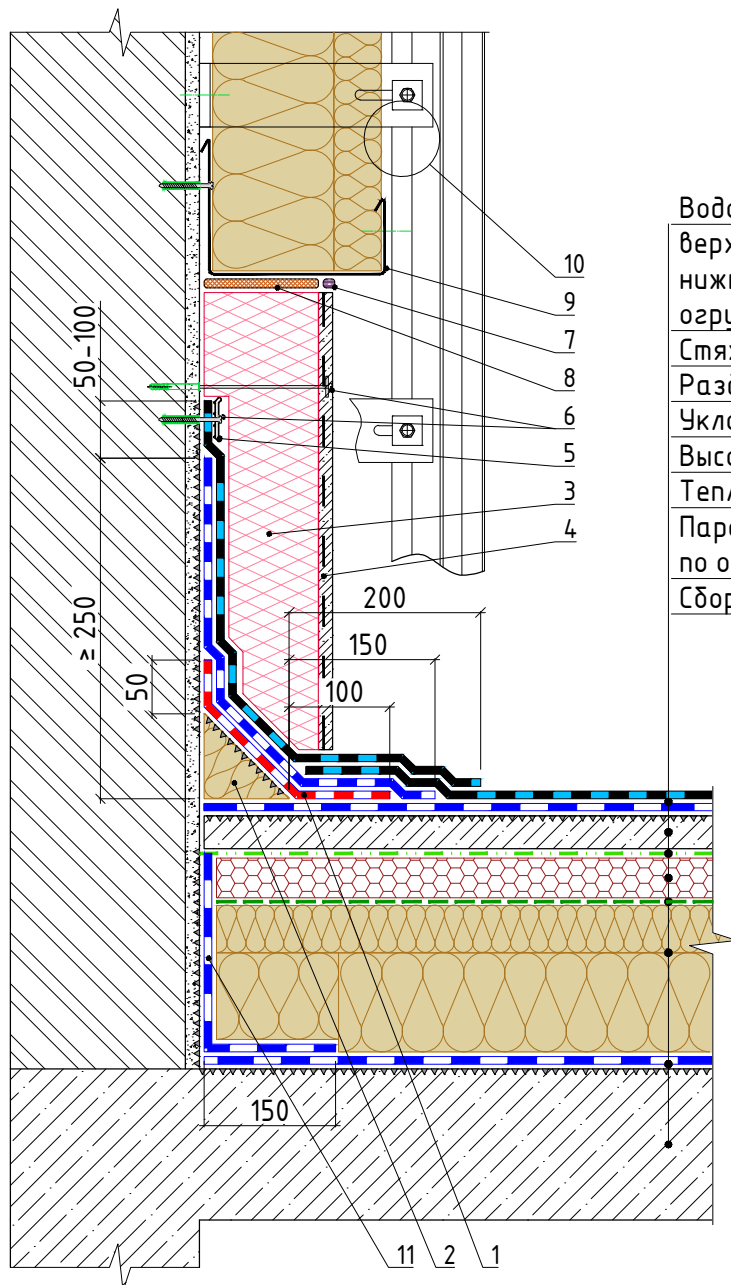

Водоизоляционный ковер:

верхний слой – Сейфити Флекс Керамик ЭКП
 нижний слой – Сейфити Флекс ЭПП по
 огрунтовке битумным праймером Сейфити
 Стяжка из ЦПР М150 армированная, ≥ 40 мм
 Разделительный слой из Полибар С
 Уклонообразующий слой – по проекту
 Высокопрочное полотно Геофильтр 12кН
 Теплоизоляция – минераловатный утеплитель
 Пароизоляционный слой – Сейфити ЭПП
 по огрунтовке битумным праймером Сейфити
 Сборная или монолитная плита покрытия

1. Слой усиления из Сейфити Флекс ЭПП 4мм
2. Галтель из минеральной ваты повышенной жесткости
3. Экструзионный пенополистирол (крепить на клей-пену)
4. Защитная штукатурка по металлической сетке
5. Прижимная алюминиевая рейка или тарельчатый держатель
6. Крепежный элемент (крепление рейки/ крепление металлической сетки выше уровня водоизоляционного ковра)
7. Герметик полиуретановый (PU)
8. Пена монтажная
9. Фартук из оцинкованной стали (противопожарная рассечка)
10. Навесная система вентилируемого фасада
11. Поднятие пароизоляционного слоя на высоту не менее толщины слоя теплоизоляции и его приклейка к вертикальной поверхности

Согласовано

Взам. инв. №

Подпись и дата

Инв. № подл.

Изм.	Кол.уч.	Лист	№ док.	Подп.	Дата

Примыкание к вертикальной поверхности навесного вентилируемого фасада. Заведение водоизоляционного ковра под фасадную систему

Лист

4.7

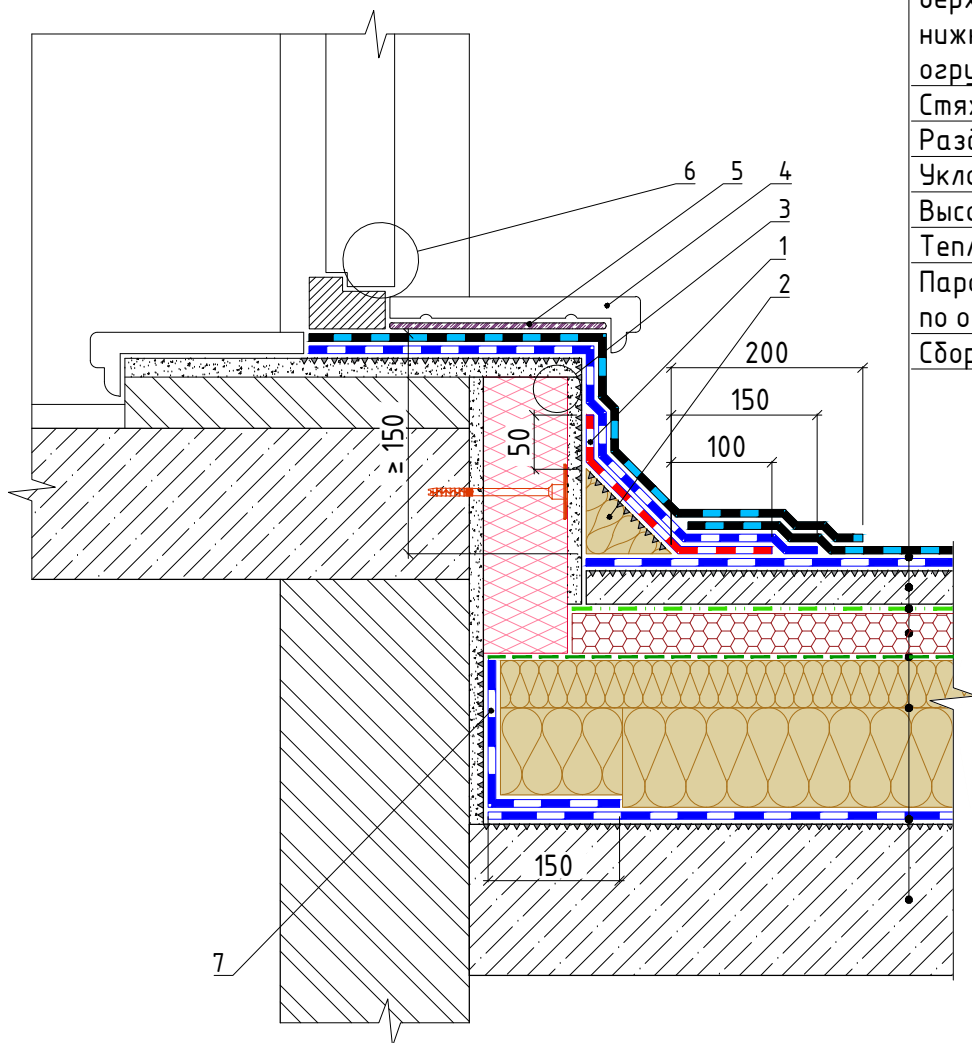

Водоизоляционный ковер:

верхний слой - Сейфити Флекс Керамик ЭКП
 нижний слой - Сейфити Флекс ЭПП по
 огрунтовке битумным праймером Сейфити
 Стяжка из ЦПР М150 армированная, ≥ 40 мм
 Разделительный слой из Полибар С
 Уклонообразующий слой - по проекту
 Высокопрочное полотно Геофильтр 12кН
 Теплоизоляция - минераловатный утеплитель
 Пароизоляционный слой - Сейфити ЭПП
 по огрунтовке битумным праймером Сейфити
 Сборная или монолитная плита покрытия

1. Слой усиления из Сейфити Флекс ЭПП 4мм
2. Галтель из минеральной ваты повышенной жесткости
3. Вставка из экструзионного пенополистирола (крепить на фасадные дюбеля) отделанная штукатурным раствором
4. Порог
5. Герметик полиуретановый (PU)
6. Конструкция дверного блока
7. Поднятие пароизоляционного слоя на высоту не менее толщины слоя теплоизоляции и его приклейка к вертикальной поверхности

Инв. № подл.	
Подпись и дата	
Взам. инв. №	

Изм.	Кол.уч.	Лист	№ док.	Подп.	Дата

Примыкание к выходу на крышу

Лист

4.8

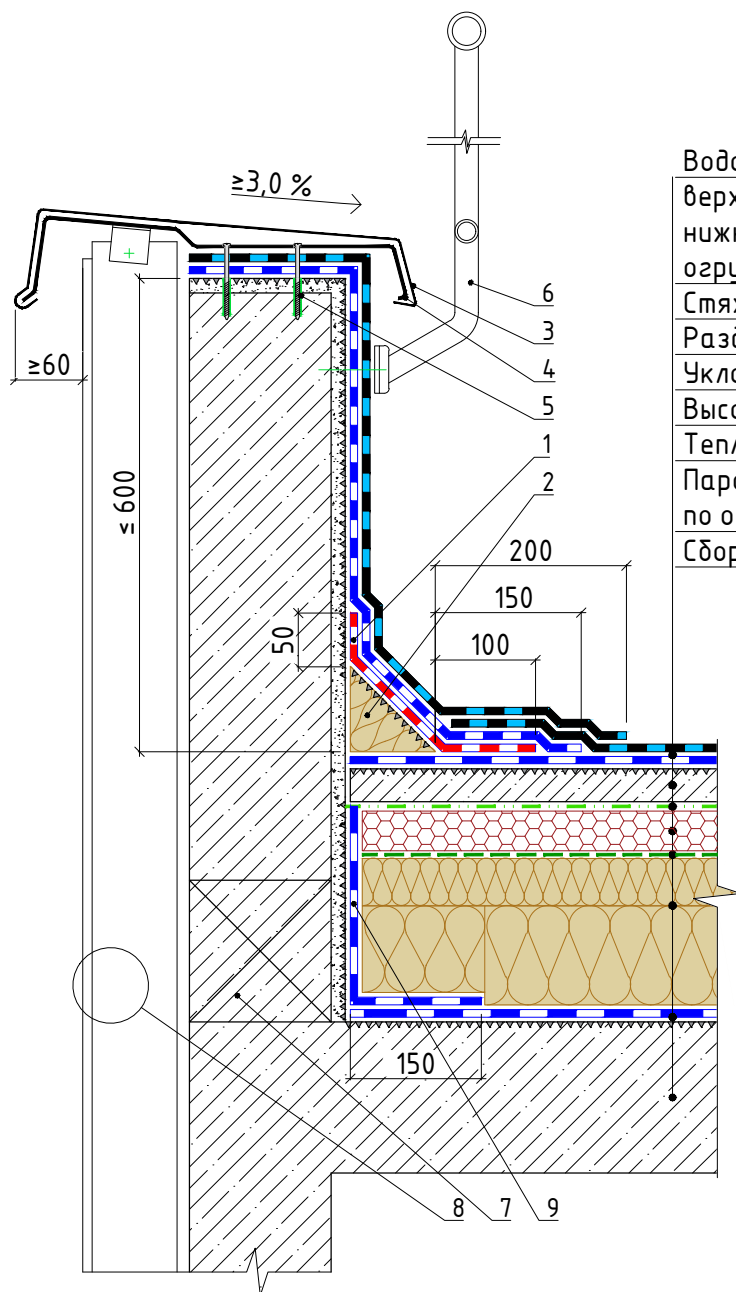

Водоизоляционный ковер:

- верхний слой – Сейфити Флекс Керамик ЭКП
- нижний слой – Сейфити Флекс ЭПП по
- огрунтовке битумным праймером Сейфити
- Стяжка из ЦПР М150 армированная, ≥ 40 мм
- Разделительный слой из Полибар С
- Уклонообразующий слой – по проекту
- Высокопрочное полотно Геофилтр 12кН
- Теплоизоляция – минераловатный утеплитель
- Пароизоляционный слой – Сейфити ЭПП
- по огрунтовке битумным праймером Сейфити
- Сборная или монолитная плита покрытия

1. Слой усиления из Сейфити Флекс ЭПП 4мм
2. Галтель из минеральной ваты повышенной жесткости
3. Парпетный фартук из оцинкованной стали
4. Костыль из стальной полосы
5. Крепежный элемент (крепление костылей)
6. Ограждение кровли (крепить к парпету через уплотняющую прокладку)
7. Термовкладыш
8. Фасадная система (навесной фасад)
9. Поднятие пароизоляционного слоя на высоту не менее толщины слоя теплоизоляции и его приклейка к вертикальной поверхности

Согласовано

Взам. инв. №

Подпись и дата

Инв. № подл.

Изм.	Кол.уч.	Лист	№ док.	Подп.	Дата

Примыкание к парпету высотой не более 600 мм

Лист

5.1

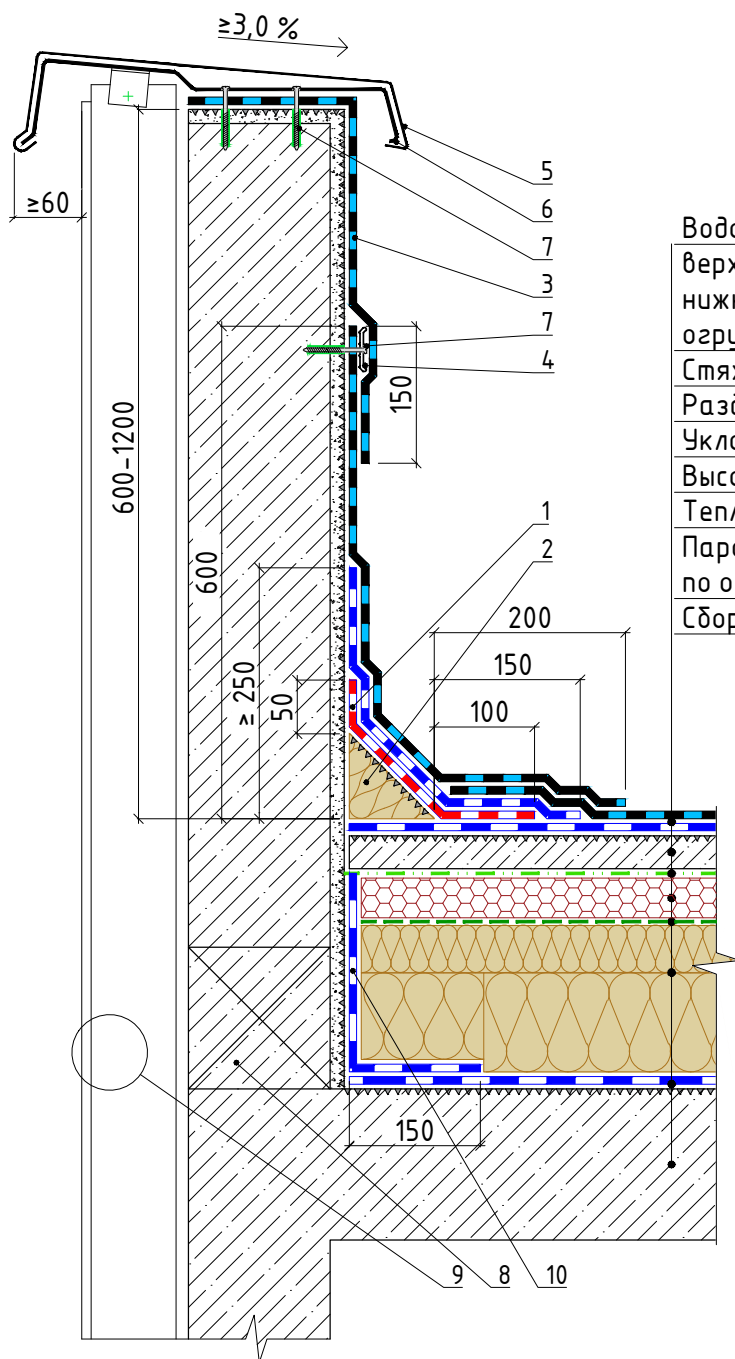

Водоизоляционный ковер:

верхний слой – Сейфити Флекс Керамик ЭКП
 нижний слой – Сейфити Флекс ЭПП по
 огрунтовке битумным праймером Сейфити
 Стяжка из ЦПР М150 армированная, ≥ 40 мм
 Разделительный слой из Полибар С
 Уклонообразующий слой – по проекту
 Высокопрочное полотно Геофильтр 12кН
 Теплоизоляция – минераловатный утеплитель
 Пароизоляционный слой – Сейфити ЭПП
 по огрунтовке битумным праймером Сейфити
 Сборная или монолитная плита покрытия

1. Слой усиления из Сейфити Флекс ЭПП 4мм
2. Галтель из минеральной ваты повышенной жесткости
3. Дополнительный слой из Сейфити Флекс Керамик ЭКП 4мм
4. Прижимная алюминиевая рейка или тарельчатый держатель
5. Парапетный фартук из оцинкованной стали
6. Костыль из стальной полосы
7. Крепежный элемент (крепление рейки/костылей)
8. Термовкладыш
9. Фасадная система (навесной фасад)
10. Поднятие пароизоляционного слоя на высоту не менее толщины слоя теплоизоляции и его приклейка к вертикальной поверхности

Согласовано

Взам. инв. №

Подпись и дата

Инв. № подл.

Изм.	Кол.уч.	Лист	№ док.	Подп.	Дата

Примыкание к парапету высотой от 600 до 1200 мм

Лист

5.2

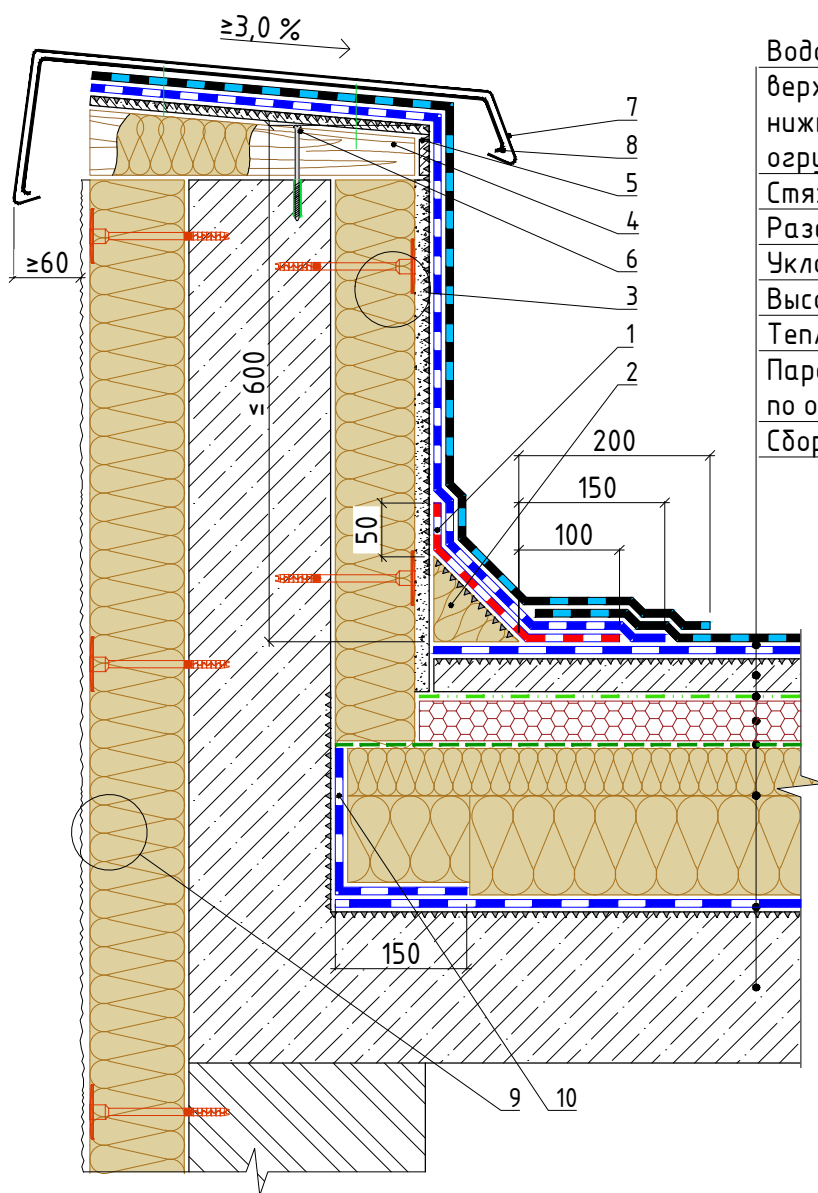

Водоизоляционный ковер:

- верхний слой – Сейфити Флекс Керamik ЭКП
- нижний слой – Сейфити Флекс ЭПП по
- огрунтовке битумным праймером Сейфити
- Стяжка из ЦПР М150 армированная, ≥ 40 мм
- Разделительный слой из Полибар С
- Уклонообразующий слой – по проекту
- Высокопрочное полотно Геофильтр 12кН
- Теплоизоляция – минераловатный утеплитель
- Пароизоляционный слой – Сейфити ЭПП
- по огрунтовке битумным праймером Сейфити
- Сборная или монолитная плита покрытия

1. Слой усиления из Сейфити Флекс ЭПП 4мм
2. Галтель из минеральной ваты повышенной жесткости
3. Штукатурная фасадная система (без декоративного отделочного слоя)
4. Обрешетка из антисептированных клиновидных брусков
(пространство м/д брусками заполнить мягкой или полужесткой минераловатной плитой)
5. Обшивка брусков листовыми материалами (цементно-стружечной плитой)
6. Крепежный элемент (крепление брусков)
7. Парапетный фартук из оцинкованной стали
8. Костыль из стальной полосы
9. Фасадная система (тонкослойный штукатурный фасад)
10. Поднятие пароизоляционного слоя на высоту не менее толщины
слоя теплоизоляции и его приклейка к вертикальной поверхности

Согласовано

Взам. инв. №

Подпись и дата

Инв. № подл.

Примыкание к утепленному парапету высотой не более 600 мм

Лист

5.3

Изм. Кол.уч. Лист № док. Подп. Дата

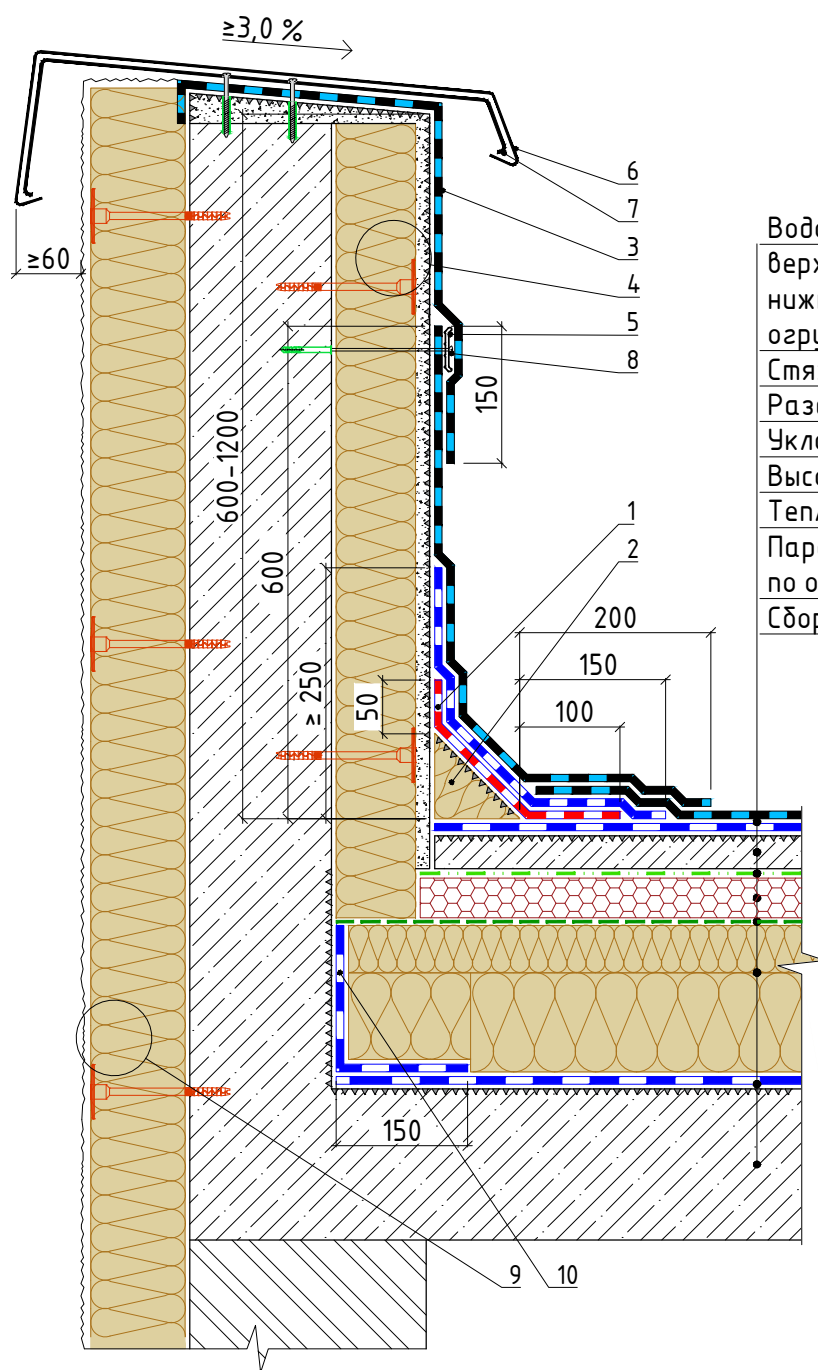

Водоизоляционный ковер:

верхний слой – Сейфити Флекс Керамик ЭКП
 нижний слой – Сейфити Флекс ЭПП по
 огрунтовке битумным праймером Сейфити
 Стяжка из ЦПР М150 армированная, ≥ 40 мм
 Разделительный слой из Полибар С
 Уклонообразующий слой – по проекту
 Высокопрочное полотно Геофильтр 12кН
 Теплоизоляция – минераловатный утеплитель
 Пароизоляционный слой – Сейфити ЭПП
 по огрунтовке битумным праймером Сейфити
 Сборная или монолитная плита покрытия

1. Слой усиления из Сейфити Флекс ЭПП 4мм
2. Галтель из минеральной ваты повышенной жесткости
3. Дополнительный слой из Сейфити Флекс Керамик ЭКП 4мм
4. Штукатурная фасадная система (без декоративного отделочного слоя)
5. Прижимная алюминиевая рейка или тарельчатый держатель
6. Парапетный фартук из оцинкованной стали
7. Костыль из стальной полосы
8. Крепежный элемент (крепление рейки/костылей)
9. Фасадная система (тонкослойный штукатурный фасад)
10. Поднятие пароизоляционного слоя на высоту не менее толщины слоя теплоизоляции и его приклейка к вертикальной поверхности

Согласовано

Взам. инв. №

Подпись и дата

Инв. № подл.

Изм.	Кол.уч.	Лист	№ док.	Подп.	Дата

Примыкание к утепленному парапету высотой от 600 до 1200 мм

Лист

5.4

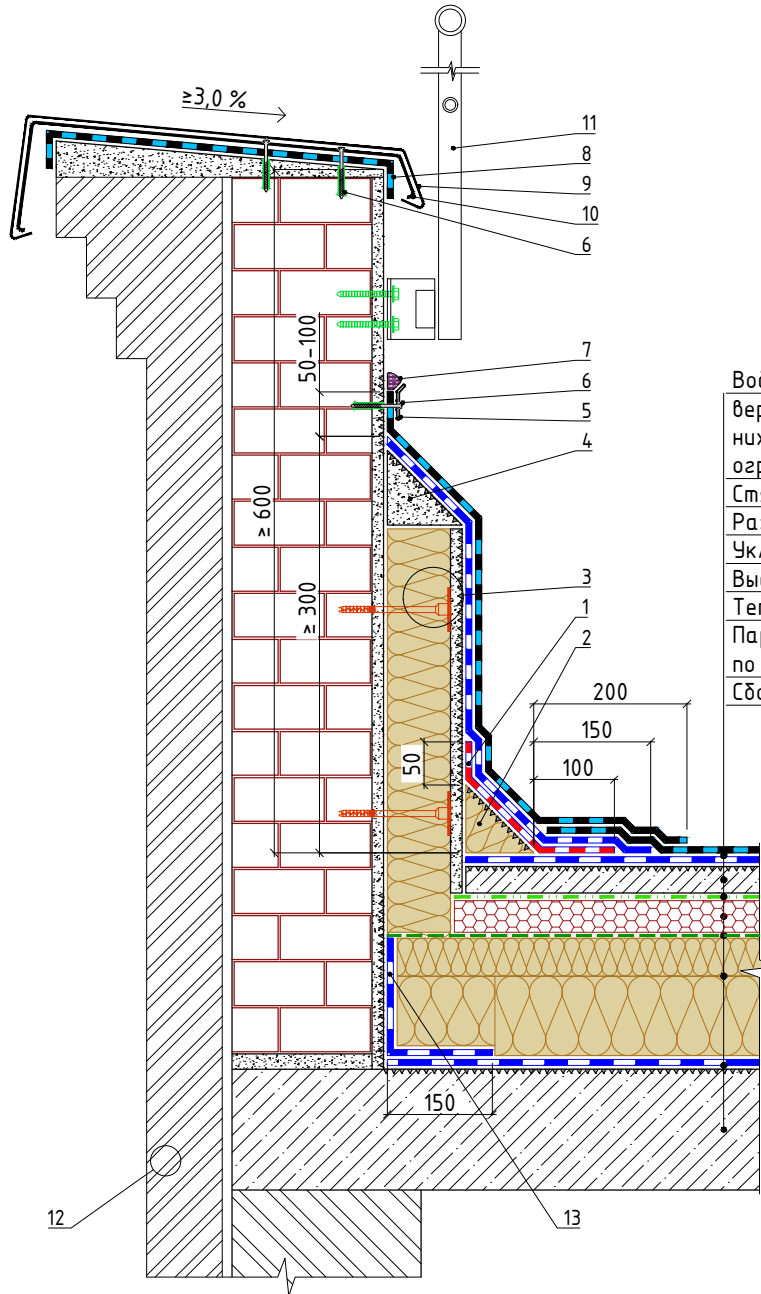

Водоизоляционный ковер:

верхний слой – Сейфити Флекс Керамик ЭКП
 нижний слой – Сейфити Флекс ЭПП по
 озрунтовке битумным праймером Сейфити
 Стяжка из ЦПР М150 армированная, ≥ 40 мм
 Разделительный слой из Полидар С
 Уклонообразующий слой – по проекту
 Высокопрочное полотно Геофилтър 12кН
 Теплоизоляция – минераловатный утеплитель
 Пароизоляционный слой – Сейфити ЭПП
 по озрунтовке битумным праймером Сейфити
 Сборная или монолитная плита покрытия

Согласовано

Взам. инв. №

Подпись и дата

Инв. № подл.

1. Слой усиления из Сейфити Флекс ЭПП 4мм
2. Галтель из минеральной ваты повышенной жесткости
3. Штукатурная фасадная система (без декоративного отделочного слоя)
4. Галтель из цементно-песчаного раствора
5. Краевая алюминиевая рейка
6. Крепежный элемент (крепление рейки/костылей)
7. Герметик полиуретановый (PU)
8. Дополнительный слой из Сейфити Флекс Керамик ЭКП 4мм

9. Парпетный фартук из оцинкованной стали
10. Костыль из стальной полосы
11. Ограждение кровли
12. Каменный фасад
13. Поднятие пароизоляционного слоя на высоту по проекту и его приклейка к вертикальной поверхности

Примыкание к парапету высотой от 600 мм с доутеплением

Лист

5.5

Изм. Кол.уч. Лист № док. Подп. Дата

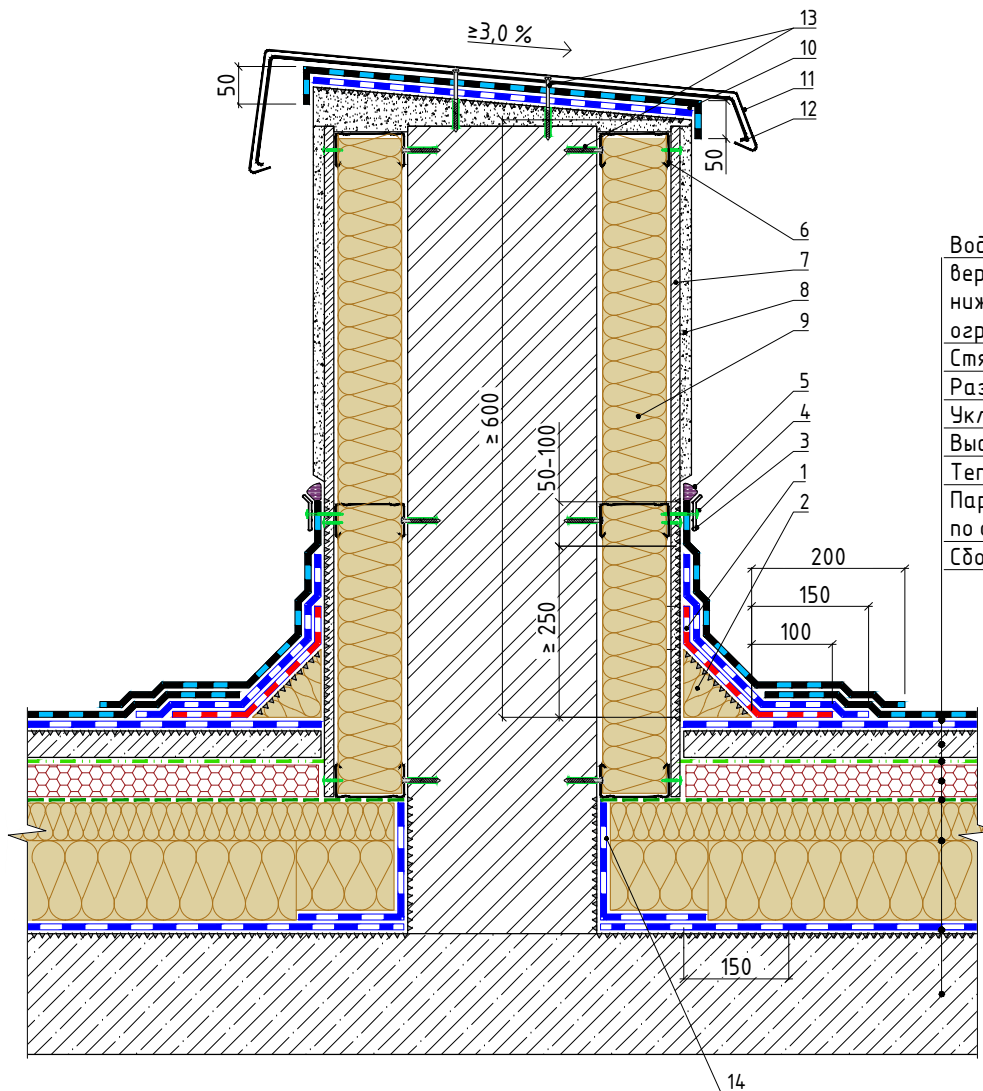

Водоизоляционный ковер:

верхний слой - Сейфити Флекс Керамик ЭКП
 нижний слой - Сейфити Флекс ЭПП по
 огрунтовке битумным праймером Сейфити
 Стяжка из ЦПР М150 армированная, ≥ 40 мм
 Разделительный слой из Полибар С
 Уклонообразующий слой - по проекту
 Высокопрочное полотно Геофильтр 12кН
 Теплоизоляция - минераловатный утеплитель
 Пароизоляционный слой - Сейфити ЭПП
 по огрунтовке битумным праймером Сейфити
 Сборная или монолитная плита покрытия

1. Слой усиления из Сейфити Флекс ЭПП 4мм
2. Галтель из минеральной ваты повышенной жесткости
3. Краевая алюминиевая рейка
4. Крепежный элемент (крепление рейки)
5. Герметик полиуретановый (ПУ)
6. Металлический профиль каркаса
7. Обшивка каркаса листовыми материалами (цементно-стружечная плита)
8. Отделка декоративным штукатурным составом с учетом требований пожарной безопасности
9. Заполнение каркаса мягкой или полужесткой минераловатной плитой
10. Дополнительный слой водоизоляционного ковра из Сейфити Флекс ЭПП 4мм (низ) и Сейфити Флекс Керамик ЭКП 4мм (верх)
11. Парапетный фартук из оцинкованной стали
12. Костыль из стальной полосы
13. Крепежный элемент (крепление профилей/костылей)
14. Поднятие пароизоляционного слоя на высоту не менее толщины слоя теплоизоляции и его приклейка к вертикальной поверхности

Инв. № подл.	Взам. инв. №
	Подпись и дата

Изм.	Кол.уч.	Лист	№ док.	Подп.	Дата

Примыкание к разделительному парапету - противопожарной рассечке

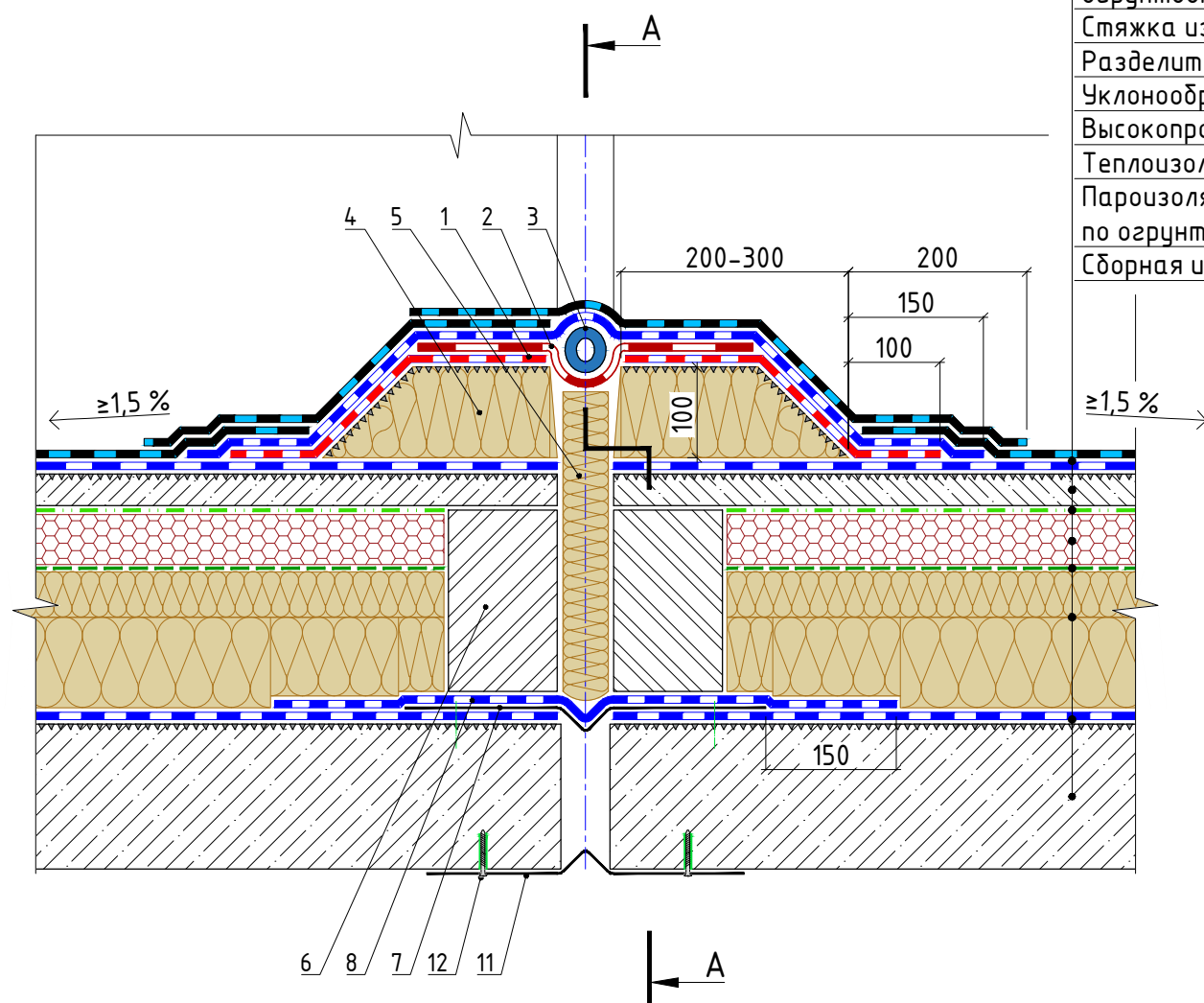

Водоизоляционный ковер:
 верхний слой - Сейфити Флекс Керамик ЭКП
 нижний слой - Сейфити Флекс ЭПП по
 огрунтовке битумным праймером Сейфити
 Стяжка из ЦПР М150 армированная, ≥ 40 мм
 Разделительный слой из Полибар С
 Уклонообразующий слой - по проекту
 Высокопрочное полотно Геофильтр 12кН
 Теплоизоляция - минераловатный утеплитель
 Пароизоляционный слой - Сейфити ЭПП
 по огрунтовке битумным праймером Сейфити
 Сборная или монолитная плита покрытия

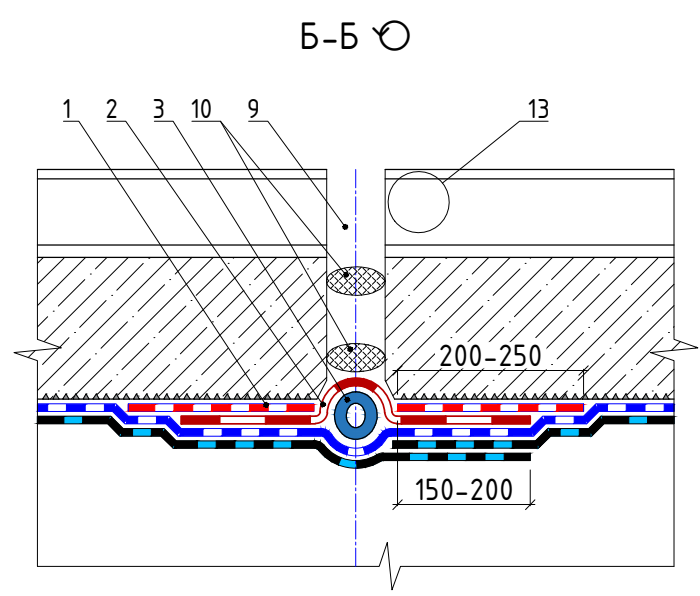
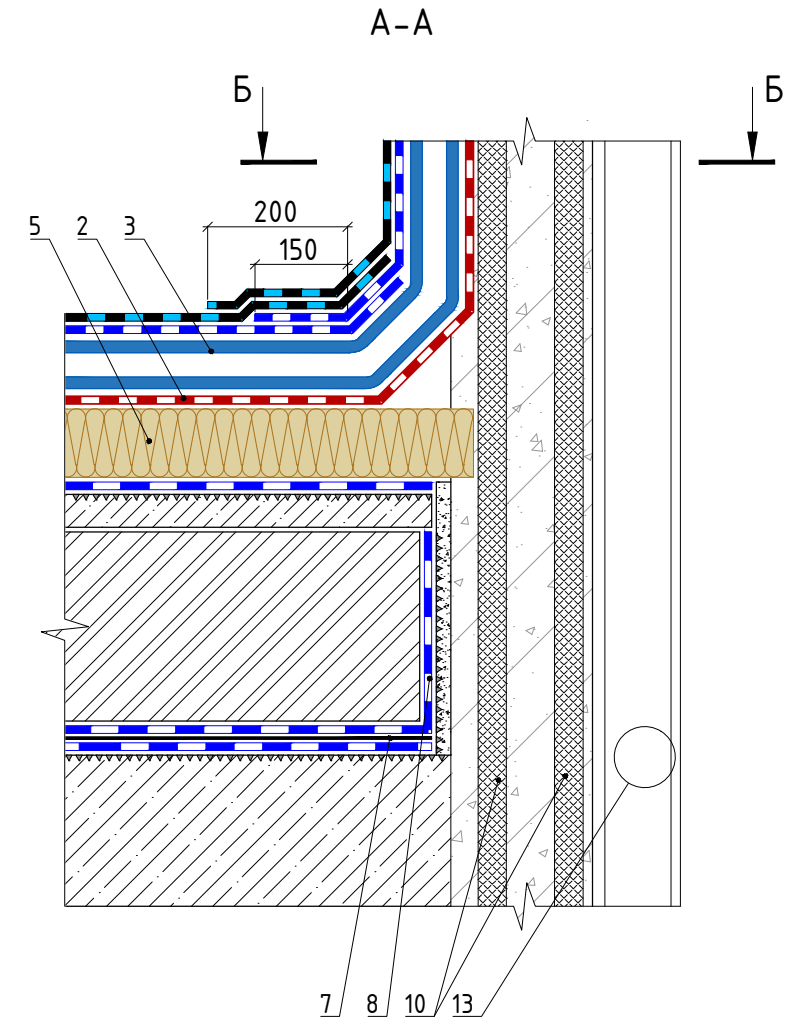

1. Слой усиления из Сейфити Флекс ЭПП 4мм
2. Компенсационная петля из Сейфити JOINT NEODYL
3. Уплотнительный жгут Кордон
4. Стенка шва из минеральной ваты повышенной жесткости (фиксировать по месту с помощью подплавления нижнего слоя ковра)
5. Заполнение шва мягкой или полужесткой минераловатной плитой
6. Ограничивающая стенка шва (кирпичная кладка)
7. Фартук-компенсатор из оцинкованной стали (крепить механически к основанию)
8. Пароизоляционный слой в зоне компенсатора - уложить свободно (сплавить только швы), в зоне примыкания - поднять на высоту не менее толщины слоя теплоизоляции и приклеить к вертикальной поверхности
9. Деформационный шов в вертикальной плоскости
10. Уплотнительный фасадный шнур
11. Нащельник с внутренней стороны
12. Крепежный элемент (крепление фартуков)
13. Фасадная система

Согласовано

Инв. № подл	Подпись и дата	Взам инв №

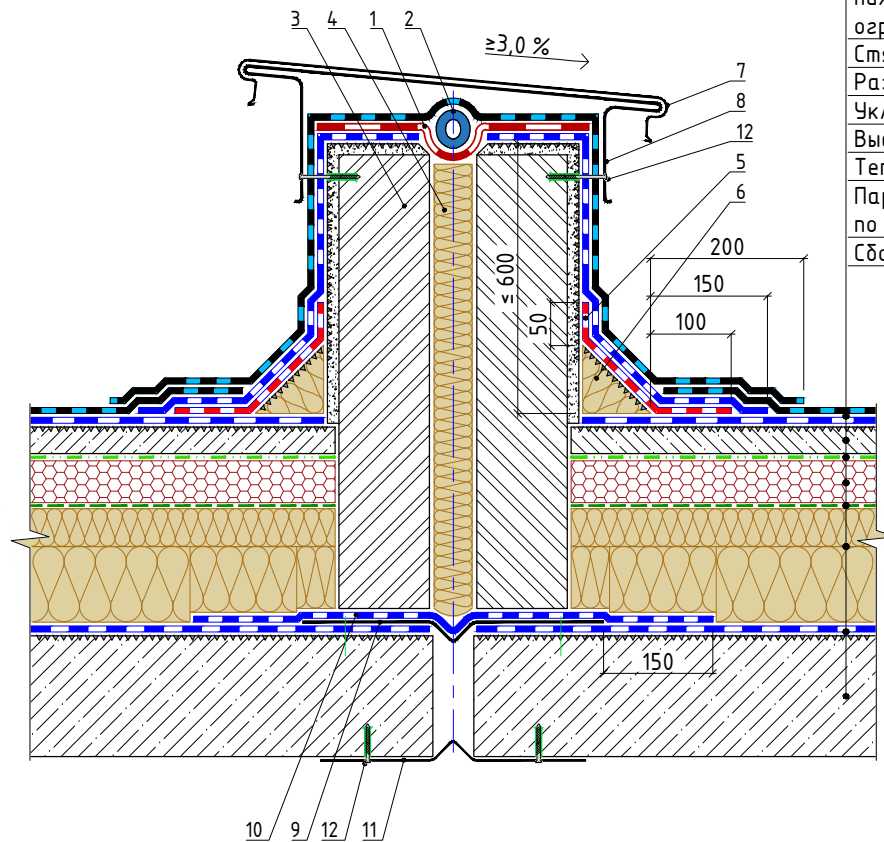

Водоизоляционный ковер:

верхний слой - Сейфити Флекс Керамик ЭКП
 нижний слой - Сейфити Флекс ЭПП по
 огрунтовке битумным праймером Сейфити
 Стяжка из ЦПР М150 армированная, ≥ 40 мм
 Разделительный слой из Полибар С
 Уклонообразующий слой - по проекту
 Высокопрочное полотно Геофильтр 12кН
 Теплоизоляция - минераловатный утеплитель
 Пароизоляционный слой - Сейфити ЭПП
 по огрунтовке битумным праймером Сейфити
 Сборная или монолитная плита покрытия

1. Компенсационная петля из Сейфити JOINT NEODYL
2. Уплотнительный жгут Кордон
3. Ограждающая стенка шва (кирпичная кладка)
4. Заполнение шва мягкой или полужесткой минераловатной плитой
5. Слой усиления из Сейфити Флекс ЭПП 4мм
6. Галтель из минеральной ваты повышенной жесткости
7. Парапетный фартук из оцинкованной стали
8. Костыль из стальной полосы
9. Фартук-компенсатор из оцинкованной стали (крепить механически к основанию)
10. Пароизоляционный слой в зоне компенсатора уложить свободно (сплавлять только швы)
11. Нащельник с внутренней стороны
12. Крепежный элемент (крепление костылей/фартуков)

Взам. инв. №	
Подпись и дата	
Инв. № подл.	

Изм.	Кол.уч.	Лист	№ док.	Подп.	Дата

Деформационный разделитель смежных конструкций (секций)

Лист

6.2

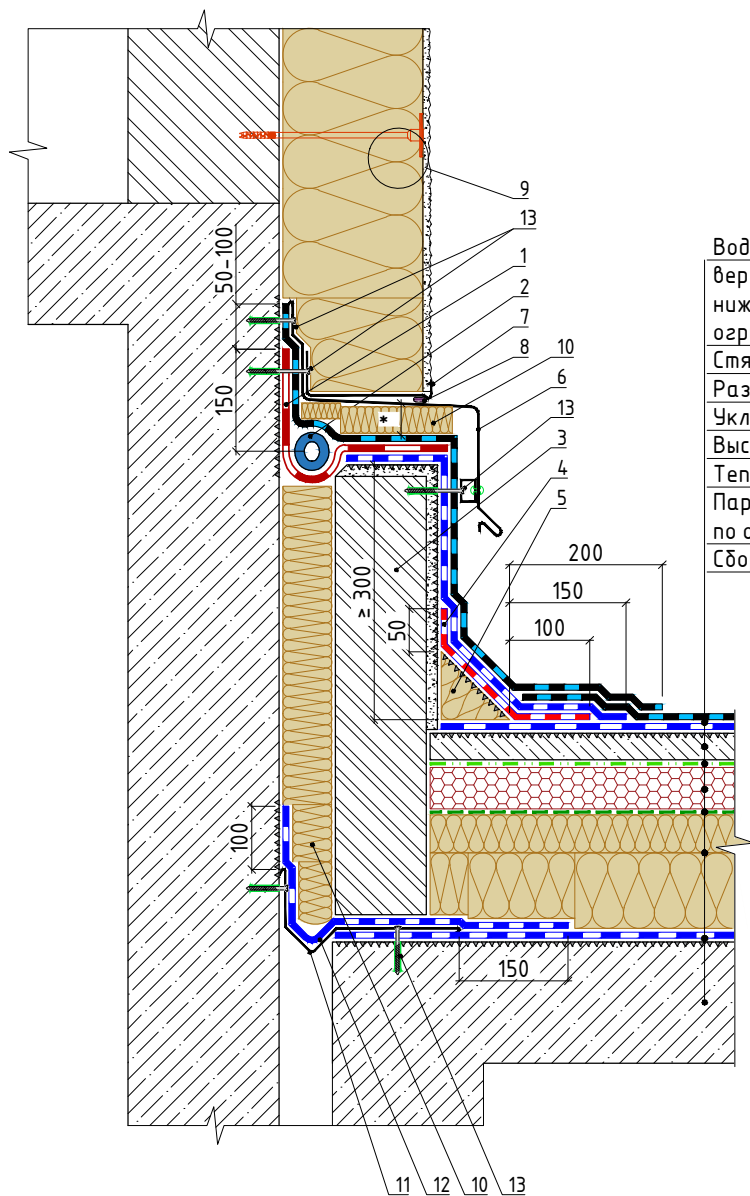

Водоизоляционный ковер:
 верхний слой - Сейфити Флекс Керамик ЭКП
 нижний слой - Сейфити Флекс ЭПП по
 огрунтовке битумным праймером Сейфити
 Стяжка из ЦПР М150 армированная, ≥ 40 мм
 Разделительный слой из Полибар С
 Уклонообразующий слой - по проекту
 Высокопрочное полотно Геофильтр 12кН
 Теплоизоляция - минераловатный утеплитель
 Пароизоляционный слой - Сейфити ЭПП
 по огрунтовке битумным праймером Сейфити
 Сборная или монолитная плита покрытия

Согласовано

Инв. № подл.	Подпись и дата	Взам. инв. №

- | | |
|--|---|
| 1. Компенсационная петля из Сейфити JOINT NEODYL | 10. Заполнение шва мягкой или полужесткой минераловатной плитой |
| 2. Уплотнительный жгут Кордон | 11. Фартук-компенсатор из оцинкованной стали (крепить механически к основанию) |
| 3. Ограждающая стенка шва (кирпичная кладка) | 12. Пароизоляционный слой в зоне компенсатора уложить свободно (сплавлять только швы) |
| 4. Слой усиления из Сейфити Флекс ЭПП 4мм | 13. Крепежный элемент (крепление фартуков/профилей) |
| 5. Галтель из минеральной ваты повышенной жесткости | |
| 6. Фартук из оцинкованной стали | |
| 7. Стартовый профиль штукатурной фасадной системы | |
| 8. Герметик полиуретановый (PU) | |
| 9. Фасадная система (тонкослойный штукатурный фасад) | |

* Во избежание повреждения отделочных слоев фасада предусмотреть технологический зазор с заполнением сжимаемой минеральной ватой с учетом возможной осадки конструкции.

Изм.	Кол.уч.	Лист	№ док.	Подп.	Дата	Деформационный шов в примыкании к штукатурному фасаду	Лист
							6.3

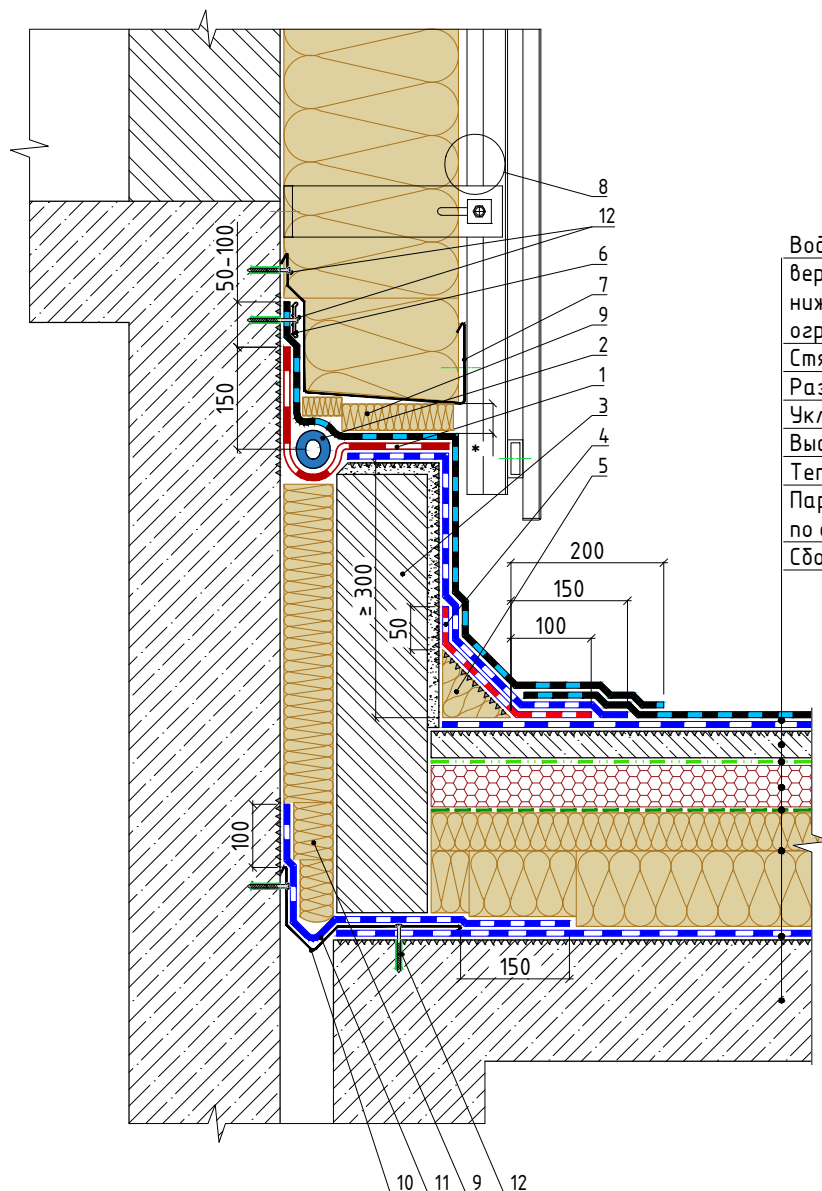

Водоизоляционный ковер:

верхний слой – Сейфити Флекс Керамик ЭКП
 нижний слой – Сейфити Флекс ЭПП по
 огрунтовке битумным праймером Сейфити
 Стяжка из ЦПР М150 армированная, ≥ 40 мм
 Разделительный слой из Полибар С
 Уклонообразующий слой – по проекту
 Высокочпрочное полотно Геофильтр 12кН
 Теплоизоляция – минераловатный утеплитель
 Пароизоляционный слой – Сейфити ЭПП
 по огрунтовке битумным праймером Сейфити
 Сборная или монолитная плита покрытия

Согласовано

Взам. инв. №

Подпись и дата

Инв. № подл.

- | | |
|---|---|
| <ol style="list-style-type: none"> 1. Компенсационная петля из Сейфити JOINT NEODYL 2. Уплотнительный жгут Кордон 3. Ограждающая стенка шва (кирпичная кладка) 4. Слой усиления из Сейфити Флекс ЭПП 4мм 5. Галтель из минеральной ваты повышенной жесткости 6. Прижимная алюминиевая рейка или тарельчатый держатель 7. Фартук из оцинкованной стали (противопожарная расщечка) | <ol style="list-style-type: none"> 8. Навесная система вентилируемого фасада 9. Заполнение шва мягкой или полужесткой минераловатной плитой 10. Фартук-компенсатор из оцинкованной стали (крепить механически к основанию) 11. Пароизоляционный слой в зоне компенсатора уложить свободно (сплавлять только швы) 12. Крепежный элемент (крепление фартуков/профилей) |
|---|---|

* Во избежание повреждения отделочных слоев фасада предусмотреть технологический зазор с заполнением сжимаемой минеральной ваты с учетом возможной осадки конструкции.

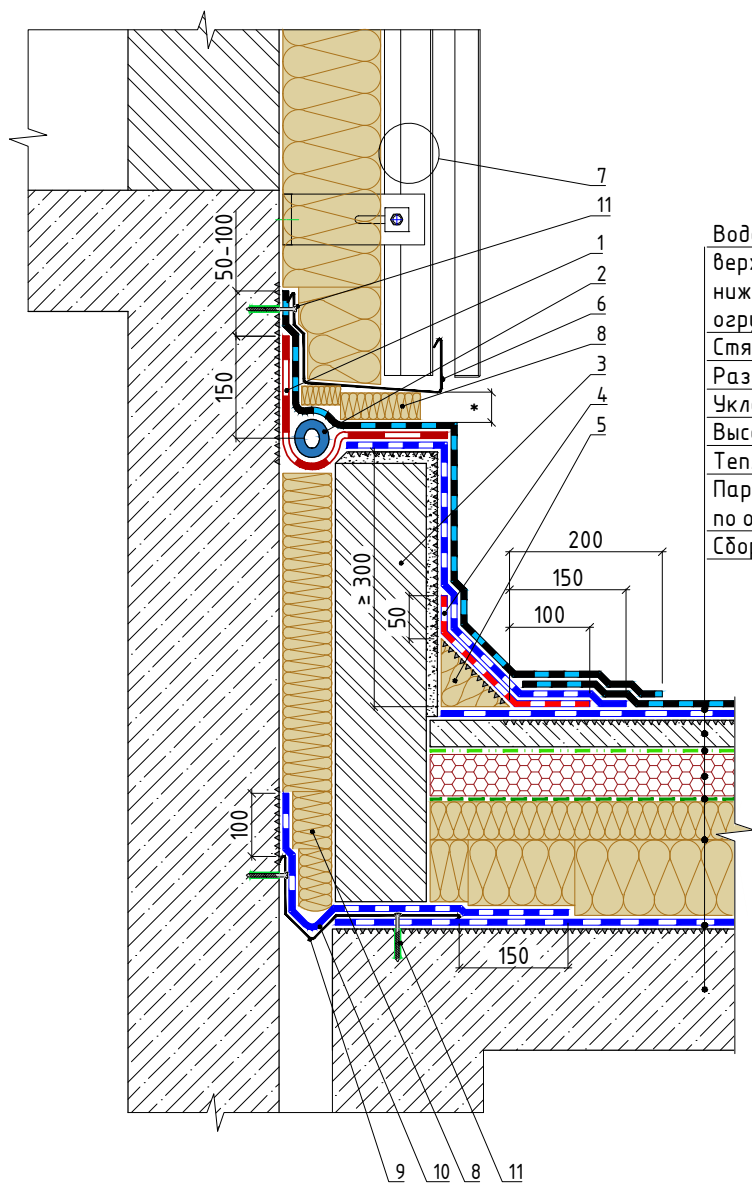

Водоизоляционный ковер:

верхний слой - Сейфити Флекс Керамик ЭКП
 нижний слой - Сейфити Флекс ЭПП по
 огрунтовке битумным праймером Сейфити
 Стяжка из ЦПР М150 армированная, ≥ 40 мм
 Разделительный слой из Полибар С
 Уклонообразующий слой - по проекту
 Высокопрочное полотно Геофилтр 12кН
 Теплоизоляция - минераловатный утеплитель
 Пароизоляционный слой - Сейфити ЭПП
 по огрунтовке битумным праймером Сейфити
 Сборная или монолитная плита покрытия

Согласовано

Инв. № подл.	Подпись и дата	Взам. инв. №

1. Компенсационная петля из Сейфити JOINT NEODYL
2. Уплотнительный жгут Кордон
3. Ограждающая стенка шва (кирпичная кладка)
4. Слой усиления из Сейфити Флекс ЭПП 4мм
5. Галтель из минеральной ваты повышенной жесткости
6. Фартук из оцинкованной стали (противопожарная рассечка)
7. Навесная система вентилируемого фасада
8. Заполнение шва мягкой или полужесткой минераловатной плитой
9. Фартук-компенсатор из оцинкованной стали (крепить механически к основанию)
10. Пароизоляционный слой в зоне компенсатора уложить свободно (сплавлять только швы)
11. Крепежный элемент (крепление фартуков)

* Во избежание повреждения отделочных слоев фасада предусмотреть технологический зазор с заполнением сжимаемой минеральной ваты с учетом возможной осадки конструкции.

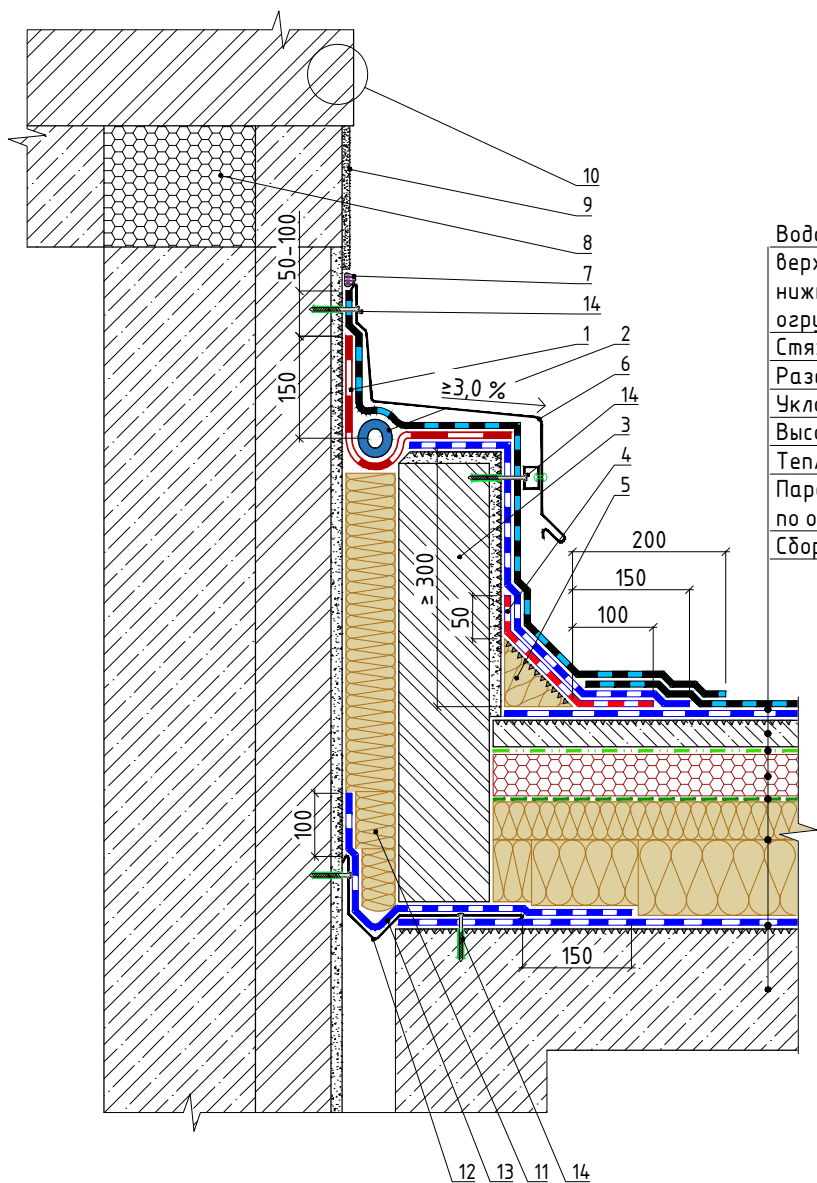

Водоизоляционный ковер:

верхний слой - Сейфити Флекс Керамик ЭКП
 нижний слой - Сейфити Флекс ЭПП по
 огрунтовке битумным праймером Сейфити
 Стяжка из ЦПР М150 армированная, ≥ 40 мм
 Разделительный слой из Полибар С
 Уклонообразующий слой - по проекту
 Высокопрочное полотно Геофилтр 12кН
 Теплоизоляция - минераловатный утеплитель
 Пароизоляционный слой - Сейфити ЭПП
 по огрунтовке битумным праймером Сейфити
 Сборная или монолитная плита покрытия

Согласовано

Взам. инв. №

Подпись и дата

Инв. № подл.

- | | |
|--|---|
| <ol style="list-style-type: none"> 1. Компенсационная петля из Сейфити JOINT NEODYL 2. Уплотнительный жгут Кордон 3. Ограждающая стенка шва (кирпичная кладка) 4. Слой усиления из Сейфити Флекс ЭПП 4мм 5. Галтель из минеральной ваты повышенной жесткости 6. Фартук из оцинкованной стали 7. Герметик полиуретановый (PU) 8. Термовкладыш 9. Отделка фасада штукатурным составом | <ol style="list-style-type: none"> 10. Каменный Фасадная (облицовочный кирпич) 11. Заполнение шва мягкой или полужесткой минераловатной плитой 12. Фартук-компенсатор из оцинкованной стали (крепить механически к основанию) 13. Пароизоляционный слой в зоне компенсатора уложить свободно (сплавлять только швы) 14. Крепежный элемент (крепление фартуков) |
|--|---|

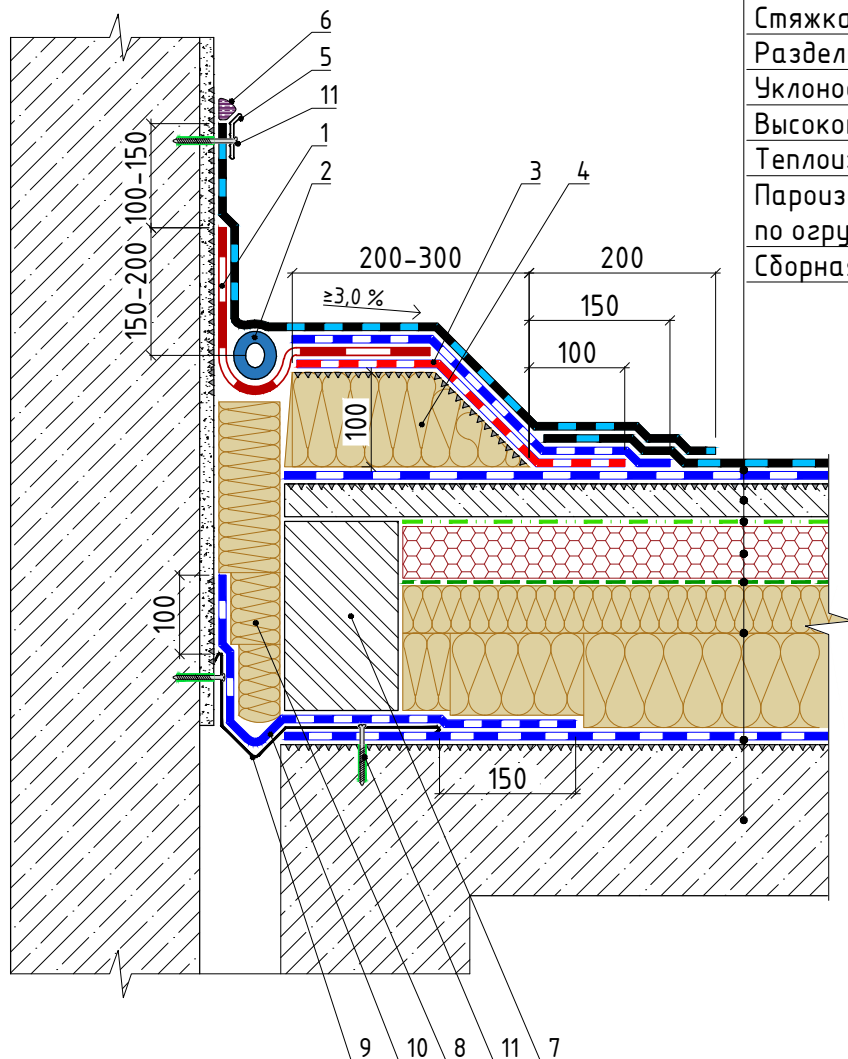

Водоизоляционный ковер:

верхний слой – Сейфити Флекс Керамик ЭКП
 нижний слой – Сейфити Флекс ЭПП по
 огрунтовке битумным праймером Сейфити
 Стяжка из ЦПР М150 армированная, ≥ 40 мм
 Разделительный слой из Полибар С
 Уклонообразующий слой – по проекту
 Высокопрочное полотно Геофильтр 12кН
 Теплоизоляция – минераловатный утеплитель
 Пароизоляционный слой – Сейфити ЭПП
 по огрунтовке битумным праймером Сейфити
 Сборная или монолитная плита покрытия

1. Компенсационная петля из Сейфити JOINT NEODYL
2. Уплотнительный жгут Кордон
3. Слой усиления из Сейфити Флекс ЭПП 4мм
4. Стенка шва из минеральной ваты повышенной жесткости (фиксировать по месту с помощью подплавления нижнего слоя ковра)
5. Краевая алюминиевая рейка
6. Герметик полиуретановый (PU)
7. Ограничивающая стенка шва (кирпичная кладка)
8. Заполнение шва мягкой или полужесткой минераловатной плитой
9. Фартук-компенсатор из оцинкованной стали (крепить механически к основанию)
10. Пароизоляционный слой в зоне компенсатора уложить свободно (сплавлять только швы)
11. Крепежный элемент (крепление рейки/фартуков)

Согласовано

Взам. инв. №

Подпись и дата

Инв. № подл.

Деформационный шов в примыкании к стене с использованием
низкой стенки из минераловатной плиты

Лист

6.7

Изм.	Кол.уч.	Лист	№ док.	Подп.	Дата
------	---------	------	--------	-------	------

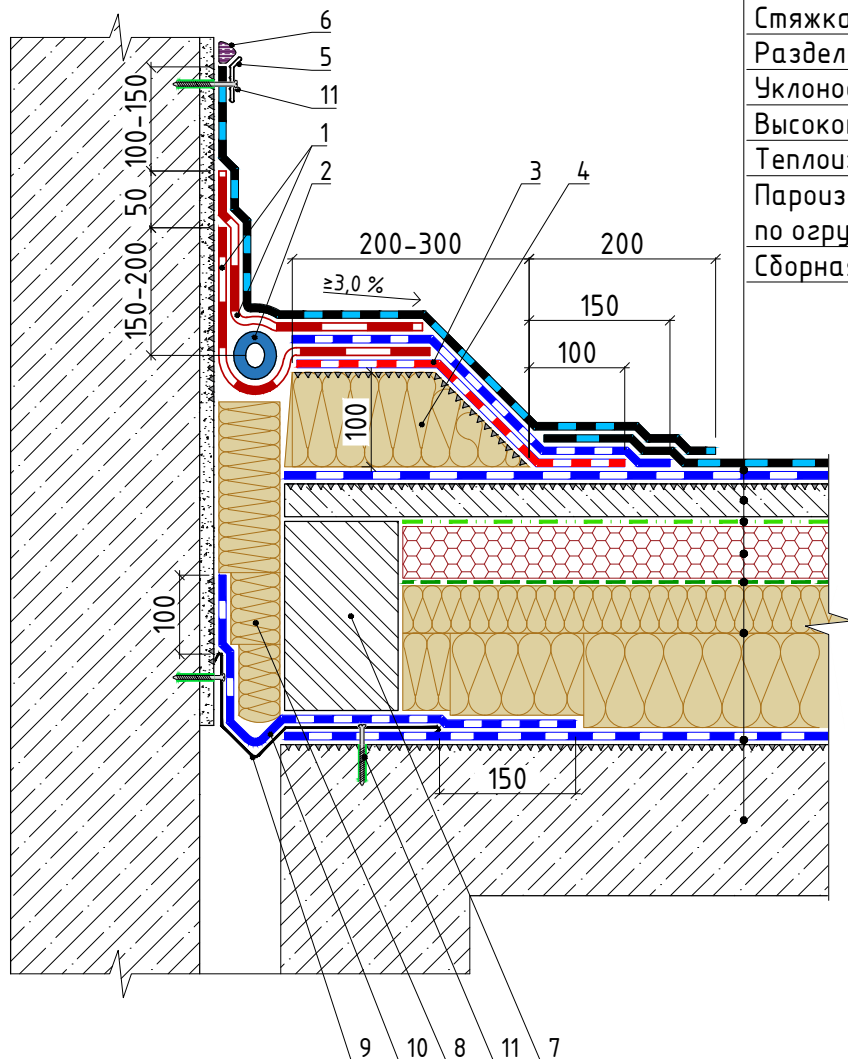

Водоизоляционный ковер:
 верхний слой – Сейфити Флекс Керамик ЭКП
 нижний слой – Сейфити Флекс ЭПП по
 огрунтовке битумным праймером Сейфити
 Стяжка из ЦПР М150 армированная, ≥ 40 мм
 Разделительный слой из Полибар С
 Уклонообразующий слой – по проекту
 Высокопрочное полотно Геофильтр 12кН
 Теплоизоляция – минераловатный утеплитель
 Пароизоляционный слой – Сейфити ЭПП
 по огрунтовке битумным праймером Сейфити
 Сборная или монолитная плита покрытия

1. Компенсационные петли из Сейфити JOINT NEODYL (снизу и сверху уплотнительного жгута)
2. Уплотнительный жгут Кордон
3. Слой усиления из Сейфити Флекс ЭПП 4мм
4. Стенка шва из минеральной ваты повышенной жесткости (фиксировать по месту с помощью подплавления нижнего слоя ковра)
5. Краевая алюминиевая рейка
6. Герметик полиуретановый (PU)
7. Ограничивающая стенка шва (кирпичная кладка)
8. Заполнение шва мягкой или полужесткой минераловатной плитой
9. Фартук-компенсатор из оцинкованной стали (крепят механически к основанию)
10. Пароизоляционный слой в зоне компенсатора уложить свободно (сплавлять только швы)
11. Крепежный элемент (крепление рейки/фартуков)

Согласовано

Взам. инв. №

Подпись и дата

Инв. № подл.

Изм.	Кол.уч.	Лист	№ док.	Подп.	Дата

Деформационный шов в примыкании к стене с использованием низкой стенки из минераловатной плиты. Усиленный вариант

Лист

6.8

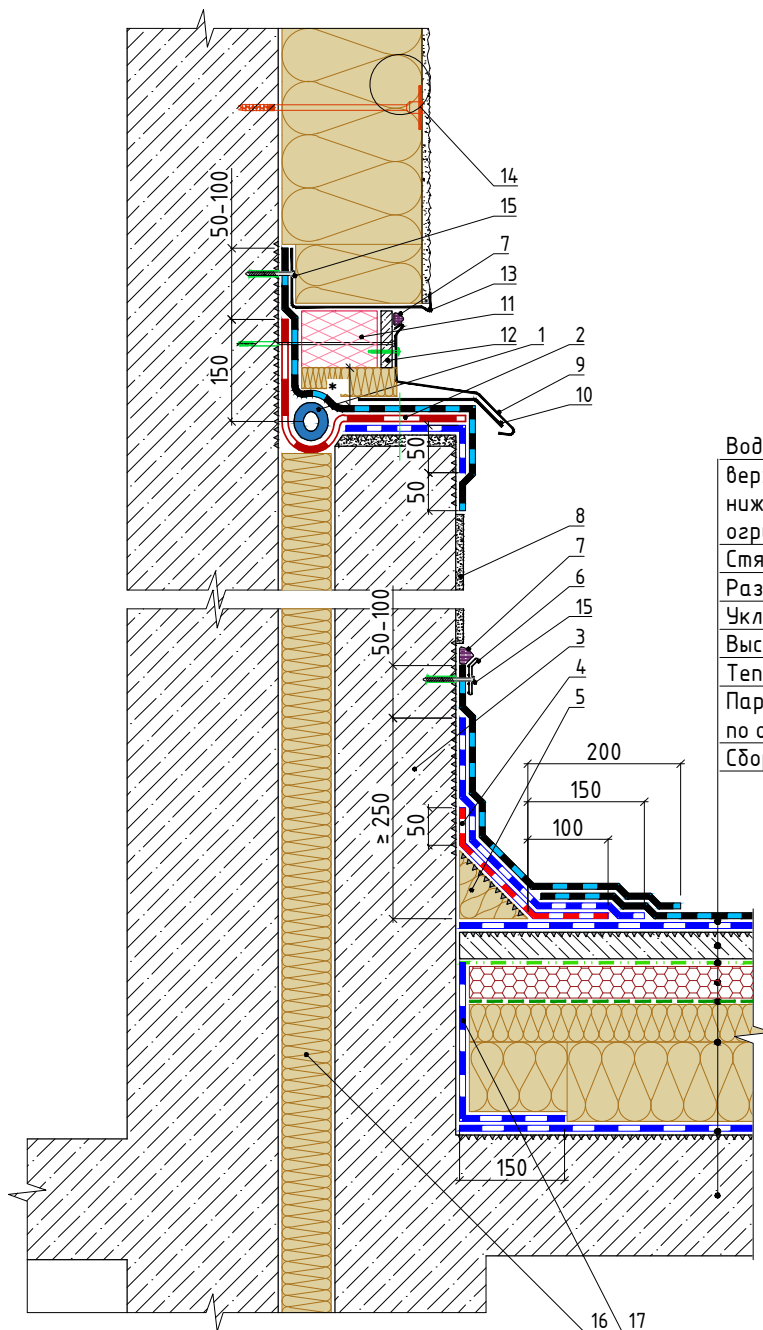

Водоизоляционный ковер:
 верхний слой - Сейфити Флекс Керамик ЭКП
 нижний слой - Сейфити Флекс ЭПП по
 оштукатурке битумным праймером Сейфити
 Стяжка из ЦПР М150 армированная, ≥ 40 мм
 Разделительный слой из Полибар С
 Уклонообразующий слой - по проекту
 Высокопрочное полотно Геофильтр 12кН
 Теплоизоляция - минераловатный утеплитель
 Пароизоляционный слой - Сейфити ЭПП
 по оштукатурке битумным праймером Сейфити
 Сборная или монолитная плита покрытия

- | | |
|---|--|
| <ol style="list-style-type: none"> 1. Компенсационная петля из Сейфити JOINT NEODYL 2. Уплотнительный жгут Кордон 3. Примыкающая вертикальная стенка 4. Слой усиления из Сейфити Флекс ЭПП 4мм 5. Галтель из минеральной ваты повышенной жесткости 6. Краевая алюминиевая рейка 7. Герметик полиуретановый (PU) 8. Отделка поверхности штукатурным составом 9. Фартук из оцинкованной стали 10. Костыль из стальной полосы 11. Вставка из экструзионного пенополистирола (фиксировать с помощью клей-пены) | <ol style="list-style-type: none"> 12. Отделка листовыми материалами (цементно-стружечная плита, крепить механически к основанию) 13. Стартовый профиль штукатурной фасадной системы 14. Фасадная система (тонкослойный штукатурный фасад) 15. Крепежный элемент (крепление рейки/профиля/костылей) 16. Заполнение шва мягкой или полужесткой минераловатной плитой 17. Поднятие пароизоляционного слоя на высоту не менее толщины слоя теплоизоляции и его приклейка к вертикальной поверхности |
|---|--|

* Во избежание повреждения отделочных слоев фасада предусмотреть технологический зазор с заполнением сжимаемой минеральной ватой с учетом возможной осадки конструкции.

Согласовано

Взам. инв. №

Подпись и дата

Инв. № подл.

Изм.	Кол.уч.	Лист	№ док.	Подп.	Дата

Деформационный шов в примыкании высокой стенкой к штукатурному фасаду

Лист

6.9

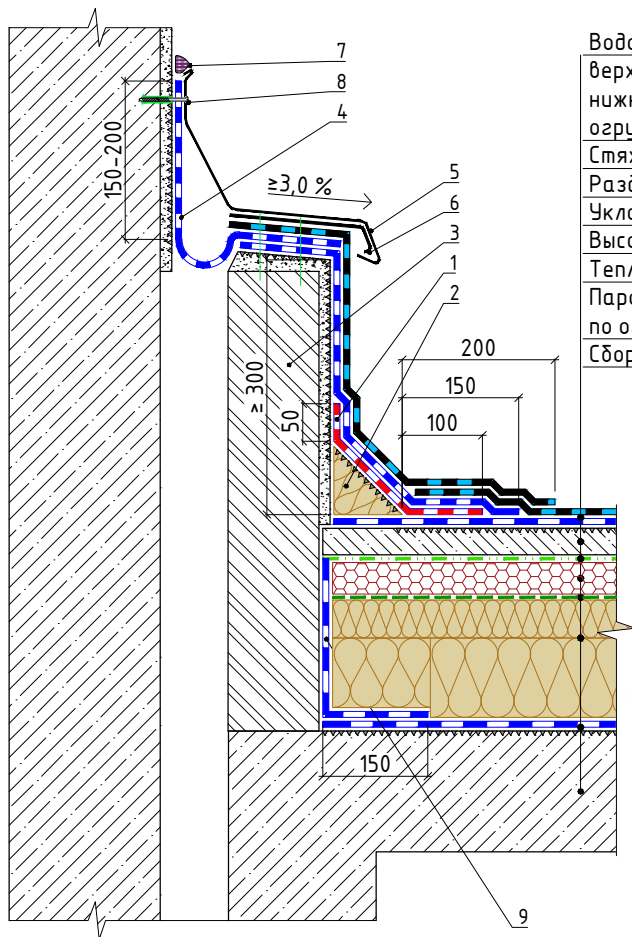

Водоизоляционный ковер:

верхний слой - Сейфити Флекс Керамик ЭКП

нижний слой - Сейфити Флекс ЭПП по

огрунтовке битумным праймером Сейфити

Стяжка из ЦПР М150 армированная, ≥ 40 мм

Разделительный слой из Полибар С

Уклонообразующий слой - по проекту

Высокопрочное полотно Геофильтр 12кН

Теплоизоляция - минераловатный утеплитель

Пароизоляционный слой - Сейфити ЭПП

по огрунтовке битумным праймером Сейфити

Сборная или монолитная плита покрытия

Согласовано

Взам. инв. №

Подпись и дата

Инв. № подл.

1. Слой усиления из Сейфити Флекс ЭПП 4мм
2. Стенка шва из минеральной ваты повышенной жесткости (фиксировать по месту с помощью подплавления нижнего слоя ковра)
3. Ограждающая стенка шва (кирпичная кладка)
4. Компенсационная петля из Сейфити Флекс ЭПП 4мм (защита шва от продувания, засорения и прочего)
5. Фартук из оцинкованной стали
6. Костыль из стальной полосы
7. Герметик полиуретановый (PU)
8. Крепежный элемент (крепление костылей/фартуков)
9. Поднятие пароизоляционного слоя на высоту не менее толщины слоя теплоизоляции и его приклейка к вертикальной поверхности

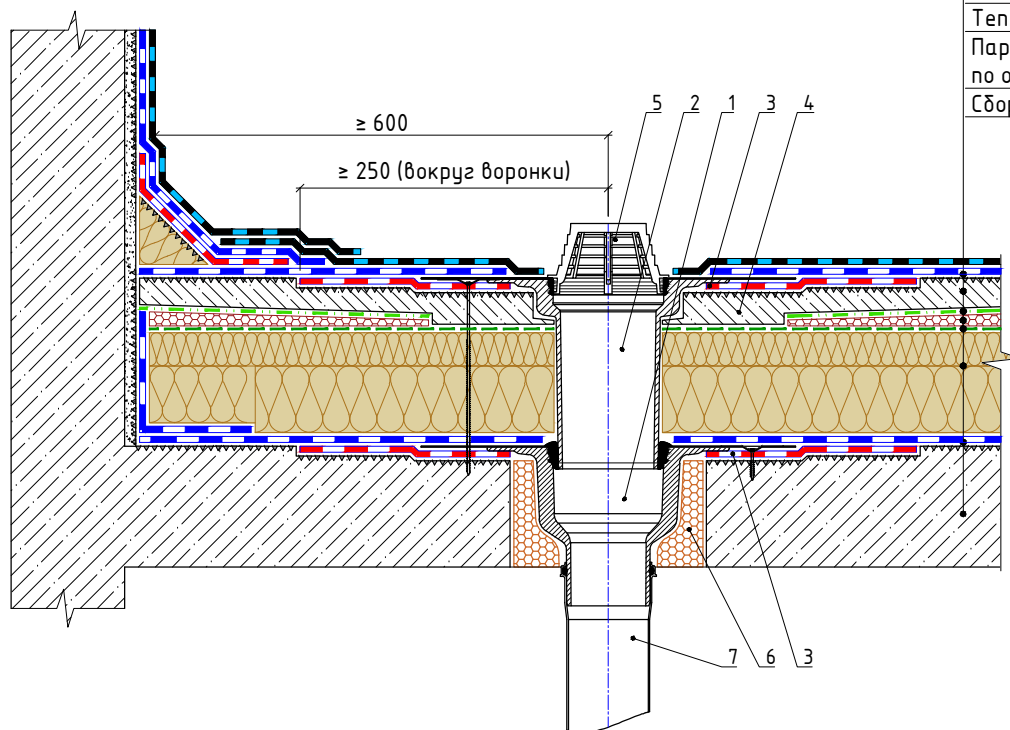

Водоизоляционный ковер:

верхний слой – Сейфити Флекс Керамик ЭКП
 нижний слой – Сейфити Флекс ЭПП по
 огрунтовке битумным праймером Сейфити
 Стяжка из ЦПР М150 армированная, ≥ 40 мм
 Разделительный слой из Полибар С
 Уклонообразующий слой – по проекту
 Высокопрочное полотно Геофильтр 12кН
 Теплоизоляция – минераловатный утеплитель
 Пароизоляционный слой – Сейфити ЭПП
 по огрунтовке битумным праймером Сейфити
 Сборная или монолитная плита покрытия

1. Полиуретановая водоприёмная воронка с вваренным соединительным фартуком для битумной кровли
2. Полиуретановый надставной элемент с соединительным фартуком для битумной кровли
3. Слой усиления из Сейфити Флекс ЭПП 4мм (в уровне установки воронки и надставного элемента)
4. Понижение стяжки в радиусе 0,5–1 м от внутреннего водостока на 15–20 мм от уровня водоизоляционного ковра
5. Листоуловитель
6. Заполнение пространства монтажной пеной
7. Труба внутреннего водостока

Инв. № подл.	Взам. инв. №
	Подпись и дата

Изм.	Кол.уч.	Лист	№ док.	Подп.	Дата

Устройство воронки внутреннего водостока с надставным элементом в зоне примыкания/парапета

Лист

7.1

Водоизоляционный ковер:
 верхний слой – Сейфити Флекс Керамик ЭКП
 нижний слой – Сейфити Флекс ЭПП по
 огрунтовке битумным праймером Сейфити
 Стяжка из ЦПР М150 армированная, ≥ 40 мм
 Разделительный слой из Полибар С
 Уклонообразующий слой – по проекту
 Высокопрочное полотно Геофилтр 12кН
 Теплоизоляция – минераловатный утеплитель
 Пароизоляционный слой – Сейфити ЭПП
 по огрунтовке битумным праймером Сейфити
 Сборная или монолитная плита покрытия

Вариант 1

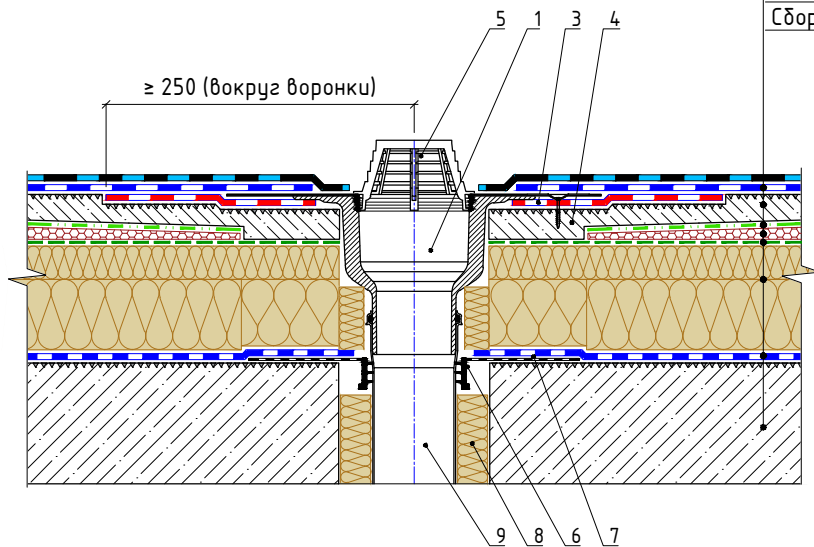

Вариант 2

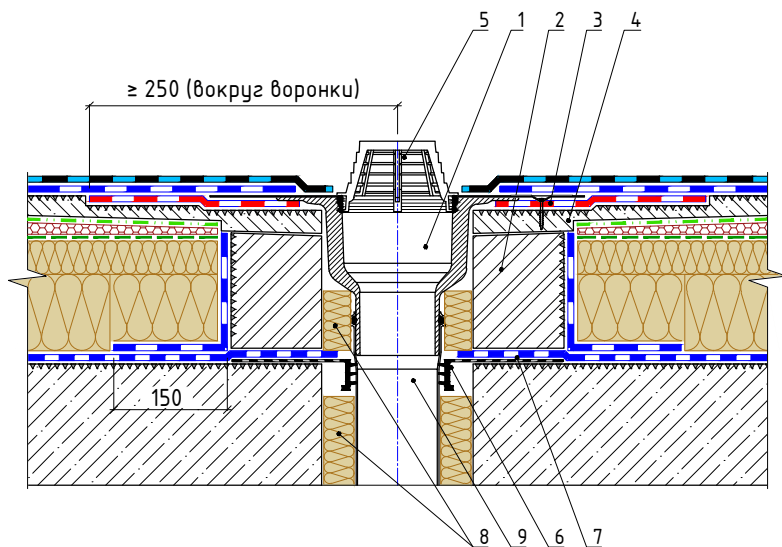

- | | |
|--|--|
| 1. Полиуретановая водоприёмная воронка с сваренным соединительным фартуком для битумной кровли | 5. Листоуловитель |
| 2. Стенка из кирпича (дополнительная защита корпуса воронки) | 6. Пароизоляционная манжета |
| 3. Слой усиления из Сейфити Флекс ЭПП 4мм | 7. Пароизоляционный слой склеить (сплавить) с манжетой |
| 4. Понижение стяжки в радиусе 0,5–1 м от внутреннего водостока на 15–20 мм от уровня водоизоляционного ковра | 8. Заполнение пространства сжимаемой минеральной ватой |
| | 9. Труба внутреннего водостока |

Согласовано

Взам. инв. №

Подпись и дата

Инв. № подл.

Изм.	Кол.уч.	Лист	№ док.	Подп.	Дата

Варианты устройства воронки внутреннего водостока без надставного элемента

Лист

7.2

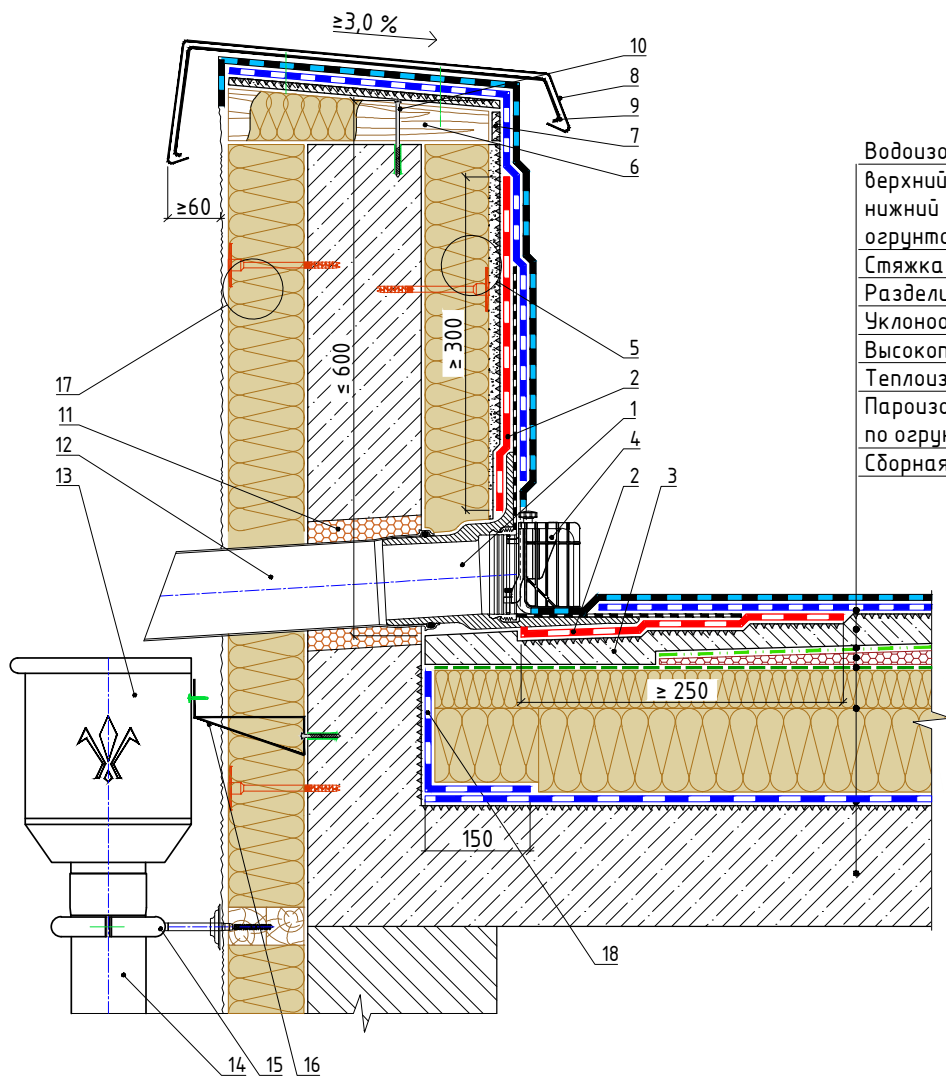

Водоизоляционный ковер:
 верхний слой – Сейфити Флекс Керамик ЭКП
 нижний слой – Сейфити Флекс ЭПП по
 огрунтовке битумным праймером Сейфити
 Стяжка из ЦПР М150 армированная, ≥ 40 мм
 Разделительный слой из Полибар С
 Уклонообразующий слой – по проекту
 Высокопрочное полотно Геофильтр 12кН
 Теплоизоляция – минераловатный утеплитель
 Пароизоляционный слой – Сейфити ЭПП
 по огрунтовке битумным праймером Сейфити
 Сборная или монолитная плита покрытия

1. Полиуретановая парпетная воронка с сваренным соединительным фартуком для битумной кровли
2. Слой усиления из Сейфити Флекс ЭПП 4мм
3. Понижение стяжки на расстояние 0,5-1 м от воронки на 15-20 мм от уровня водоизоляционного ковра
4. Листоуловитель
5. Штукатурная фасадная система (без декоративного отделочного слоя)
6. Обрешетка из антисептированных клиновидных брусков (пространство м/д брусками заполнить мягкой или полужесткой минераловатной плитой)
7. Обшивка брусков листовыми материалами (цементно-стружечной плитой)
8. Парпетный фартук из оцинкованной стали
9. Костыль из стальной полосы
10. Крепежный элемент (крепление брусков)
11. Заполнение пространства монтажной пеной
12. Отводящая труба
13. Воронка водосборная Aquasystem
14. Труба водосточная Aquasystem
15. Хомут с комплектом крепления Aquasystem
16. Несущий металлический кронштейн
17. Фасадная система (тонкослойный штукатурный фасад)
18. Поднятие пароизоляционного слоя на высоту не менее толщины слоя теплоизоляции и его приклейка к вертикальной поверхности

Согласовано

Взам. инв. №

Подпись и дата

Инв. № подл.

Изм.	Кол.уч.	Лист	№ док.	Подп.	Дата

Организация водоотведения с покрытия через утепленный парпет. Вариант 1

Лист
7.3.1

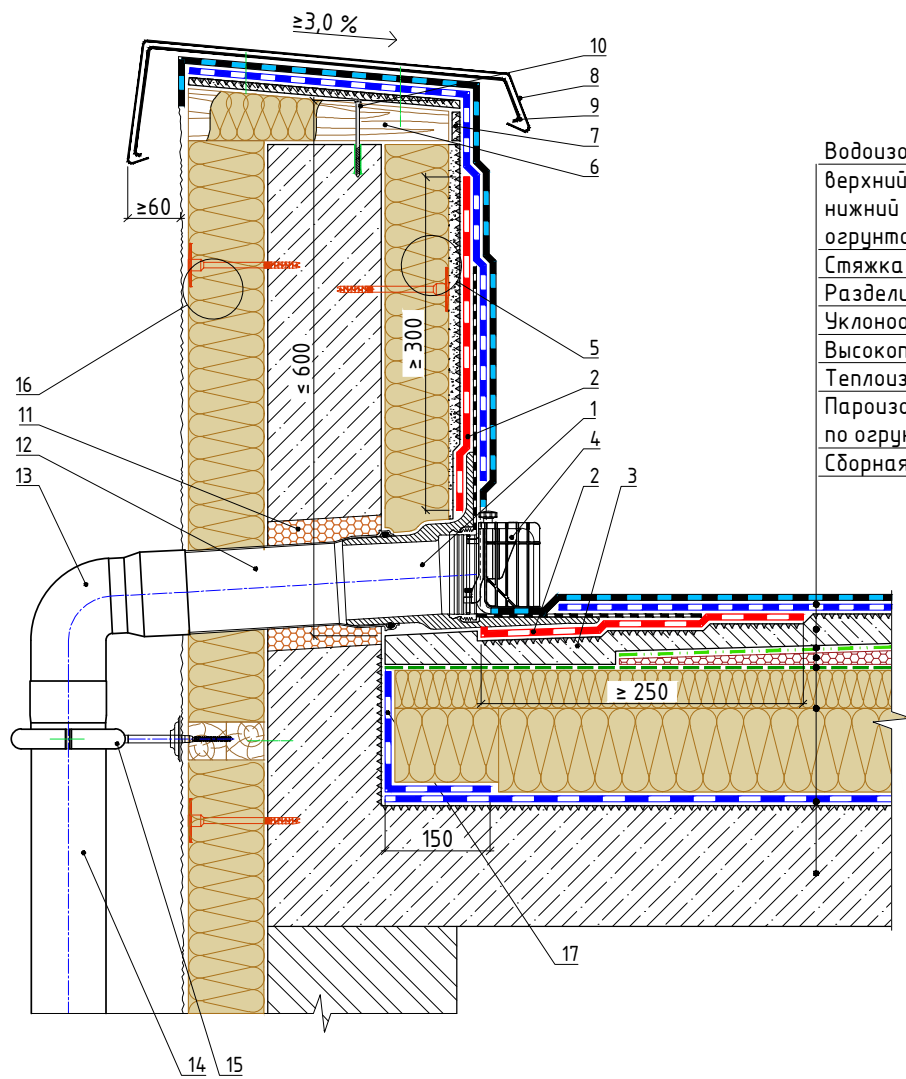

Водоизоляционный ковер:
 верхний слой – Сейфити Флекс Керамик ЭКП
 нижний слой – Сейфити Флекс ЭПП по
 огрунтовке битумным праймером Сейфити
 Стяжка из ЦПР М150 армированная, ≥ 40 мм
 Разделительный слой из Полибар С
 Уклонообразующий слой – по проекту
 Высокопрочное полотно Геофильтр 12кН
 Теплоизоляция – минераловатный утеплитель
 Пароизоляционный слой – Сейфити ЭПП
 по огрунтовке битумным праймером Сейфити
 Сборная или монолитная плита покрытия

1. Полиуретановая парпетная воронка с сваренным соединительным фартуком для битумной кровли
2. Слой усиления из Сейфити Флекс ЭПП 4мм
3. Понижение стяжки на расстояние 0,5-1 м от воронки на 15-20 мм от уровня водоизоляционного ковра
4. Листоуловитель
5. Штукатурная фасадная система (без декоративного отделочного слоя)
6. Обрешетка из антисептированных клиновидных брусков (пространство м/д брусками заполнить мягкой или полужесткой минераловатной плитой)
7. Обшивка брусков листовыми материалами (цементно-стружечной плитой)
8. Парпетный фартук из оцинкованной стали
9. Костыль из стальной полосы
10. Крепежный элемент (крепление брусков)
11. Заполнение пространства монтажной пеной
12. Отводящая труба
13. Колено переходник Aquasystem
14. Водосточная система Aquasystem
15. Хомут с комплектом крепления Aquasystem
16. Фасадная система (тонкослойный штукатурный фасад)
17. Поднятие пароизоляционного слоя на высоту не менее толщины слоя теплоизоляции и его приклейка к вертикальной поверхности

Согласовано

Взам. инв. №

Подпись и дата

Инв. № подл.

Организация водоотведения с покрытия через утепленный парпет. Вариант 2

Лист

7.3.2

Изм. Кол.уч. Лист № док. Подп. Дата

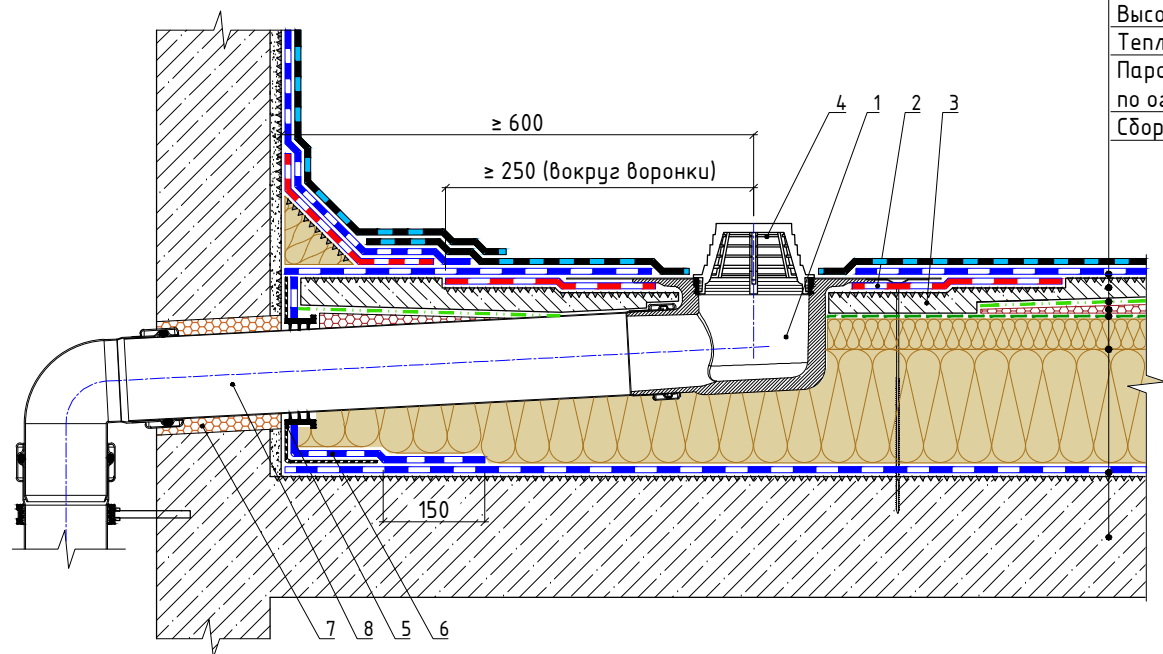

Водоизоляционный ковер:

верхний слой – Сейфити Флекс Керамик ЭКП
 нижний слой – Сейфити Флекс ЭПП по
 огрунтовке битумным праймером Сейфити
 Стяжка из ЦПР М150 армированная, ≥ 40 мм
 Разделительный слой из Полидар С
 Уклонообразующий слой – по проекту
 Высокопрочное полотно Геофильтр 12кН
 Теплоизоляция – минераловатный утеплитель
 Пароизоляционный слой – Сейфити ЭПП
 по огрунтовке битумным праймером Сейфити
 Сборная или монолитная плита покрытия

1. Полиуретановая угловая водоприёмная воронка с вваренным соединительным фартуком для битумной кровли
2. Слой усиления из Сейфити Флекс ЭПП 4мм
3. Понижение стяжки в радиусе 0,5-1 м от водоприёмной воронки на 15-20 мм от уровня водоизоляционного ковра
4. Листоуловитель
5. Пароизоляционная манжета

6. Пароизоляционный слой склеить (сплавить) с манжетой
7. Заполнение пространства монтажной пеной
8. Водосточная труба

Инв. № подл.	Взам. инв. №
	Подпись и дата

Изм.	Кол.уч.	Лист	№ док.	Подп.	Дата

Устройства водоприёмной воронки с доковым выводом на фасад здания

Лист

7.4

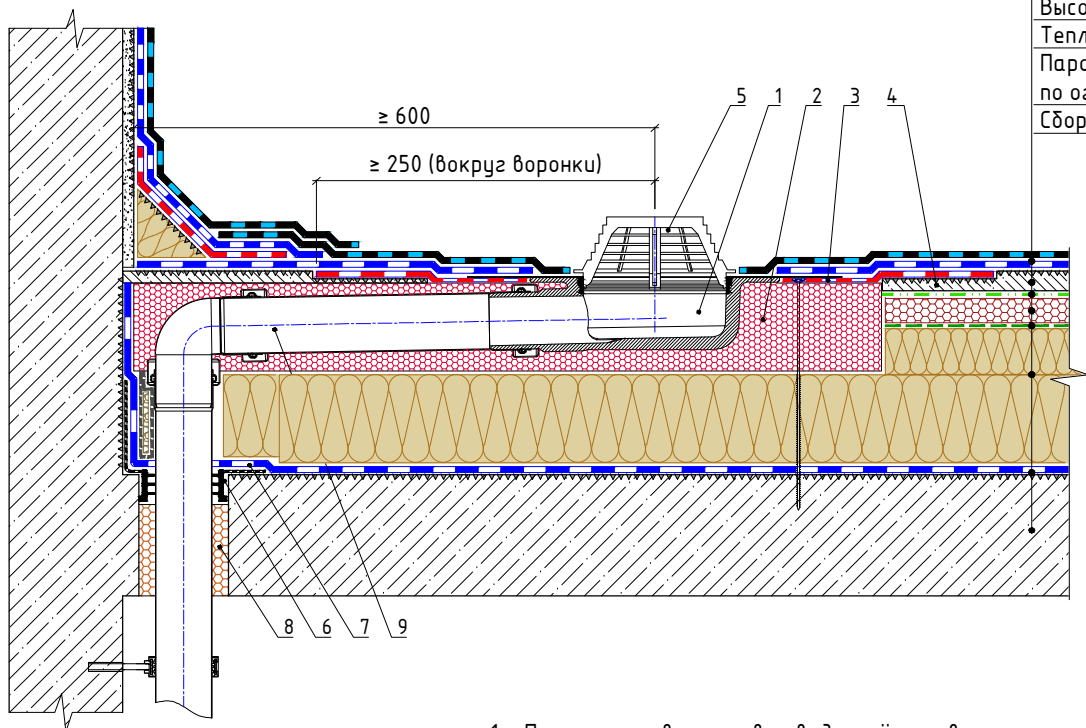

Водоизоляционный ковер:

верхний слой – Сейфити Флекс Керамик ЭКП
 нижний слой – Сейфити Флекс ЭПП по
 огрунтовке битумным праймером Сейфити
 Стяжка из ЦПР М150 армированная, ≥ 40 мм
 Разделительный слой из Полидар С
 Уклонообразующий слой – по проекту
 Высокопрочное полотно Геофильтр 12кН
 Теплоизоляция – минераловатный утеплитель
 Пароизоляционный слой – Сейфити ЭПП
 по огрунтовке битумным праймером Сейфити
 Сборная или монолитная плита покрытия

1. Полиуретановая угловая водоприёмная воронка с вваренным соединительным фартуком для битумной кровли
2. Комплектная изоляционная плита воронки
3. Слой усиления из Сейфити Флекс ЭПП 4мм
4. Понижение стяжки в радиусе 0,5-1 м от водоприёмной воронки на 15-20 мм от уровня водоизоляционного ковра
5. Листоуловитель

6. Пароизоляционная манжета
7. Пароизоляционный слой склеить (сплавить) с манжетой
8. Заполнение пространства монтажной пеной
9. Система водосточных труб внутреннего водостока

Инв. № подл.	Взам. инв. №
	Подпись и дата

Изм.	Кол.уч.	Лист	№ док.	Подп.	Дата

Устройство воронки внутреннего водостока с доковым отводом в покрытие

Лист

7.5

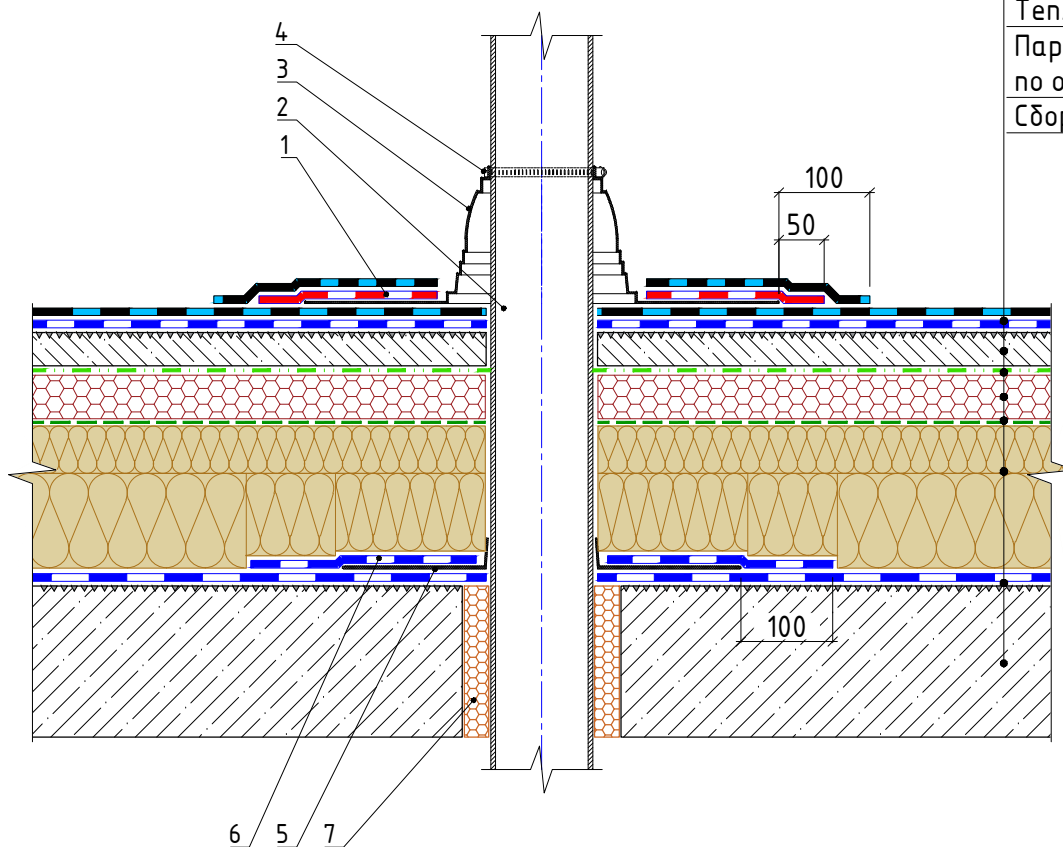

Водоизоляционный ковер:

верхний слой – Сейфити Флекс Керамик ЭКП

нижний слой – Сейфити Флекс ЭПП по

огрунтовке битумным праймером Сейфити

Стяжка из ЦПР М150 армированная, ≥ 40 мм

Разделительный слой из Полибар С

Уклонообразующий слой – по проекту

Высокопрочное полотно Геофилтр 12кН

Теплоизоляция – минераловатный утеплитель

Пароизоляционный слой – Сейфити ЭПП

по огрунтовке битумным праймером Сейфити

Сборная или монолитная плита покрытия

1. Слой усиления из Сейфити Флекс ЭПП 4мм
2. Проходящий через покрытие технологический трубопровод
3. Уплотнитель резиновый (приклеить к водоизоляционному коври)
4. Обжимной металлический хомут (перед обжатием хомута нанести полиуретановый герметик между резиновым уплотнителем и трубой)
5. Уплотнитель парозатвора резиновый (устанавливается с натягом на трубу)
6. Накладка вокруг трубы из материала пароизоляционного слоя
7. Заполнение пространства монтажной пеной

Взам. инв. №

Подпись и дата

Инв. № подл.

Изм.	Кол.уч.	Лист	№ док.	Подп.	Дата

Примыкания к трубопроводам с использованием специальных резиновых проходных элементов (уплотнителей)

Лист

8.1

Шаблоны накладок трубы

поз. 1, 2 (Сейфити ЭПП)

поз. 3, 4 (Сейфити Керамик ЭКП)

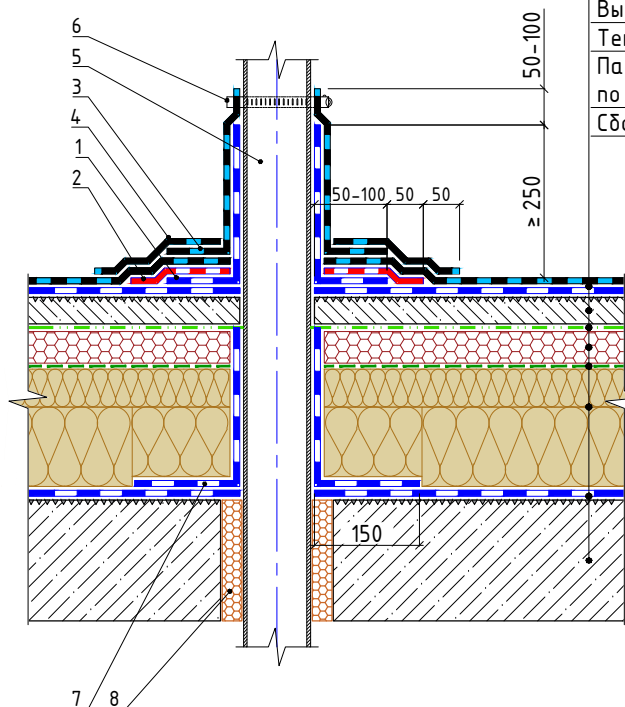
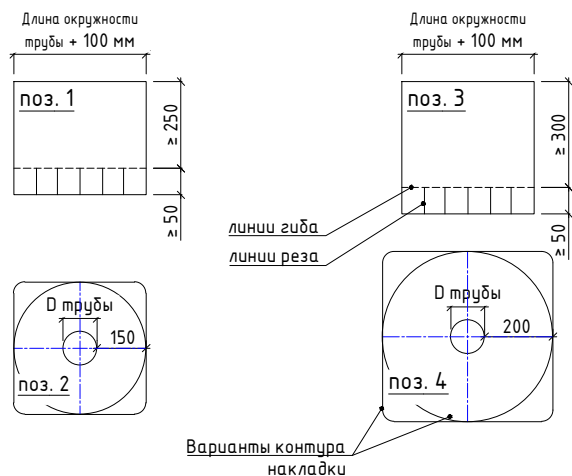

Водоизоляционный ковер:
 верхний слой – Сейфити Флекс Керамик ЭКП
 нижний слой – Сейфити Флекс ЭПП по
 озрунтовке битумным праймером Сейфити
 Стяжка из ЦПР М150 армированная, ≥ 40 мм
 Разделительный слой из Полибар С
 Уклонообразующий слой – по проекту
 Высокопрочное полотно Геофильтр 12кН
 Теплоизоляция – минераловатный утеплитель
 Пароизоляционный слой – Сейфити ЭПП
 по озрунтовке битумным праймером Сейфити
 Сборная или монолитная плита покрытия

1. Наклад трубы из нижнего слоя ковра Сейфити Флекс ЭПП 4мм (с вырезами по форме лепестков)
2. Слой усиления из Сейфити Флекс ЭПП 4мм (квадратная или округлая накладка с центральным вырезом по диаметру трубы)
3. Наклад трубы из верхнего слоя ковра Сейфити Флекс Керамик ЭКП (с вырезами по форме лепестков)
4. Финишная накладка из Сейфити Флекс Керамик ЭКП
5. Проходящий через покрытие технологический трубопровод
6. Обжимной металлический хомут
7. Поднятие пароизоляционного слоя на высоту не менее толщины слоя теплоизоляции и его приклейка к поверхности трубопровода
8. Заполнение пространства монтажной пеной

Инв. № подл.	Взам. инв. №

Изм.	Кол.уч.	Лист	№ док.	Подп.	Дата

Примыкания к трубе малого диаметра

Лист

8.2

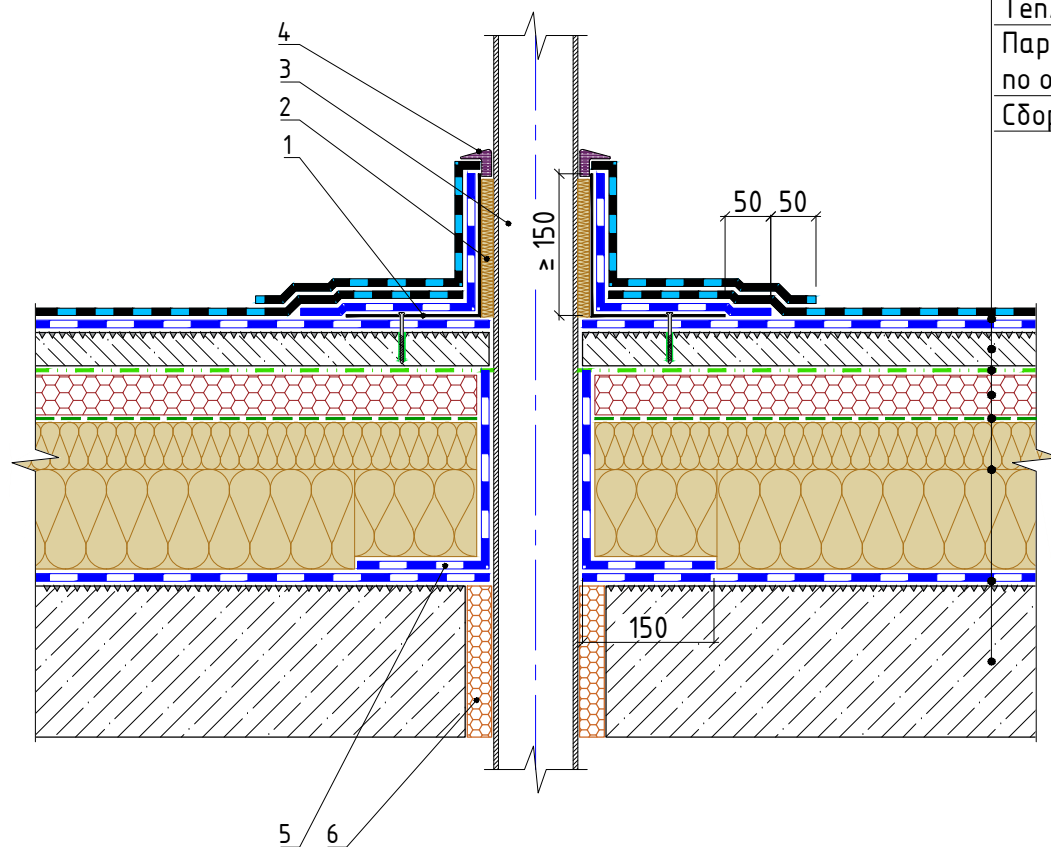

Водоизоляционный ковер:

верхний слой – Сейфити Флекс Керамик ЭКП
 нижний слой – Сейфити Флекс ЭПП по
 огрунтовке битумным праймером Сейфити
 Стяжка из ЦПР М150 армированная, ≥ 40 мм
 Разделительный слой из Полибар С
 Уклонообразующий слой – по проекту
 Высокопрочное полотно Геофильтр 12кН
 Теплоизоляция – минераловатный утеплитель
 Пароизоляционный слой – Сейфити ЭПП
 по огрунтовке битумным праймером Сейфити
 Сборная или монолитная плита покрытия

1. Квадратный стакан из оцинкованной стали (крепить механически к основанию)
2. Заполнение пространства сжимаемой минеральной ватой
3. Проходящий через покрытие технологический трубопровод
4. Герметик полиуретановый (PU); тщательная герметизация пространства м/д стаканом и трубопроводом
5. Поднятие пароизоляционного слоя на высоту не менее толщины слоя теплоизоляции и его приклейка к поверхности трубопровода
6. Заполнение пространства монтажной пеной

Инв. № подл.	Взам. инв. №
	Подпись и дата

Изм.	Кол.уч.	Лист	№ док.	Подп.	Дата

Примыкание к трубе малого диаметра с использованием низкого квадратного стакана

Лист

8.3

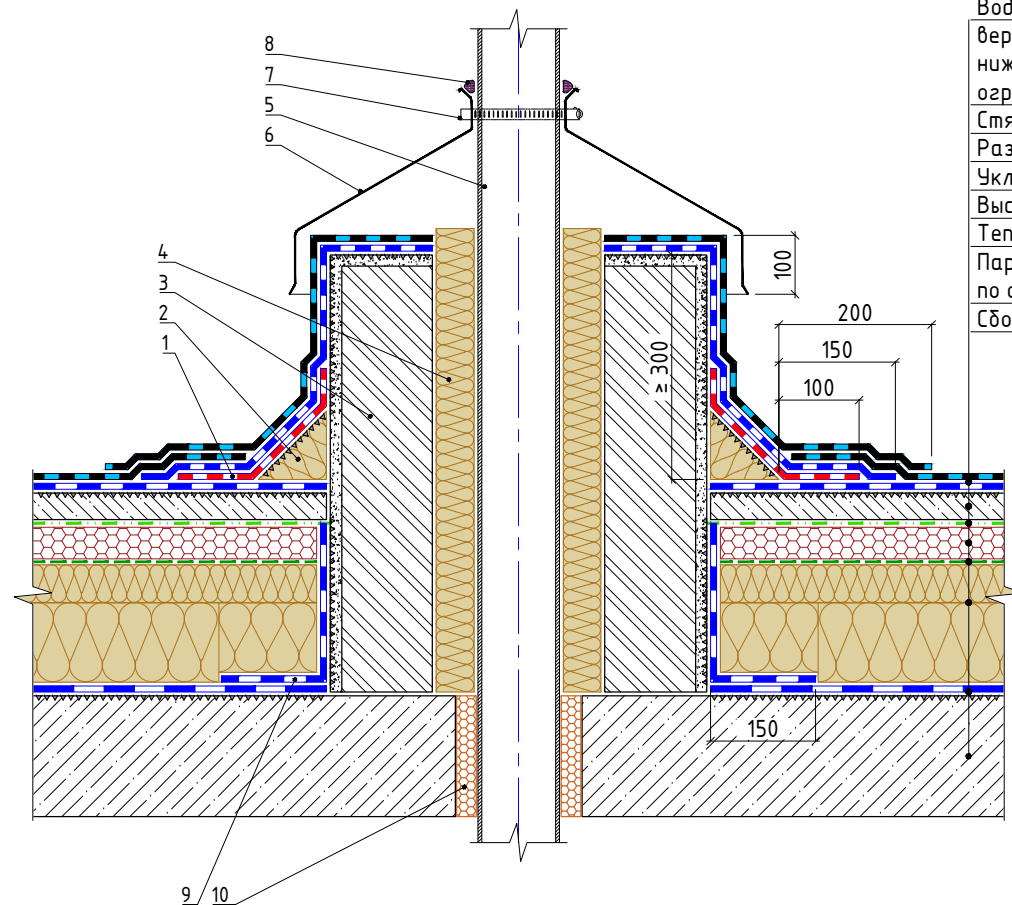

Водоизоляционный ковер:

верхний слой – Сейфити Флекс Керамик ЭКП
 нижний слой – Сейфити Флекс ЭПП по
 огрунтовке битумным праймером Сейфити
 Стяжка из ЦПР М150 армированная, ≥ 40 мм
 Разделительный слой из Полибар С
 Уклонообразующий слой – по проекту
 Высокопрочное полотно Геофилтр 12кН
 Теплоизоляция – минераловатный утеплитель
 Пароизоляционный слой – Сейфити ЭПП
 по огрунтовке битумным праймером Сейфити
 Сборная или монолитная плита покрытия

1. Слой усиления из Сейфити Флекс ЭПП 4мм
2. Галтель из минеральной ваты повышенной жесткости
3. Ограждающая стенка из кирпича
4. Заполнение пространства сжимаемой минеральной ватой
5. Проходящий через покрытие технологический трубопровод
6. Герметичный защитный зонтик из оцинкованной стали
7. Обжимной металлический хомут
8. Герметик высокотемпературный
9. Поднятие пароизоляционного слоя на высоту не менее толщины слоя теплоизоляции и его приклейка к поверхности ограждающей стенки
10. Заполнение пространства монтажной пеной

Инв. № подл.	Взам. инв. №

Изм.	Кол.уч.	Лист	№ док.	Подп.	Дата

Примыкание к горячей трубе. Вариант 1

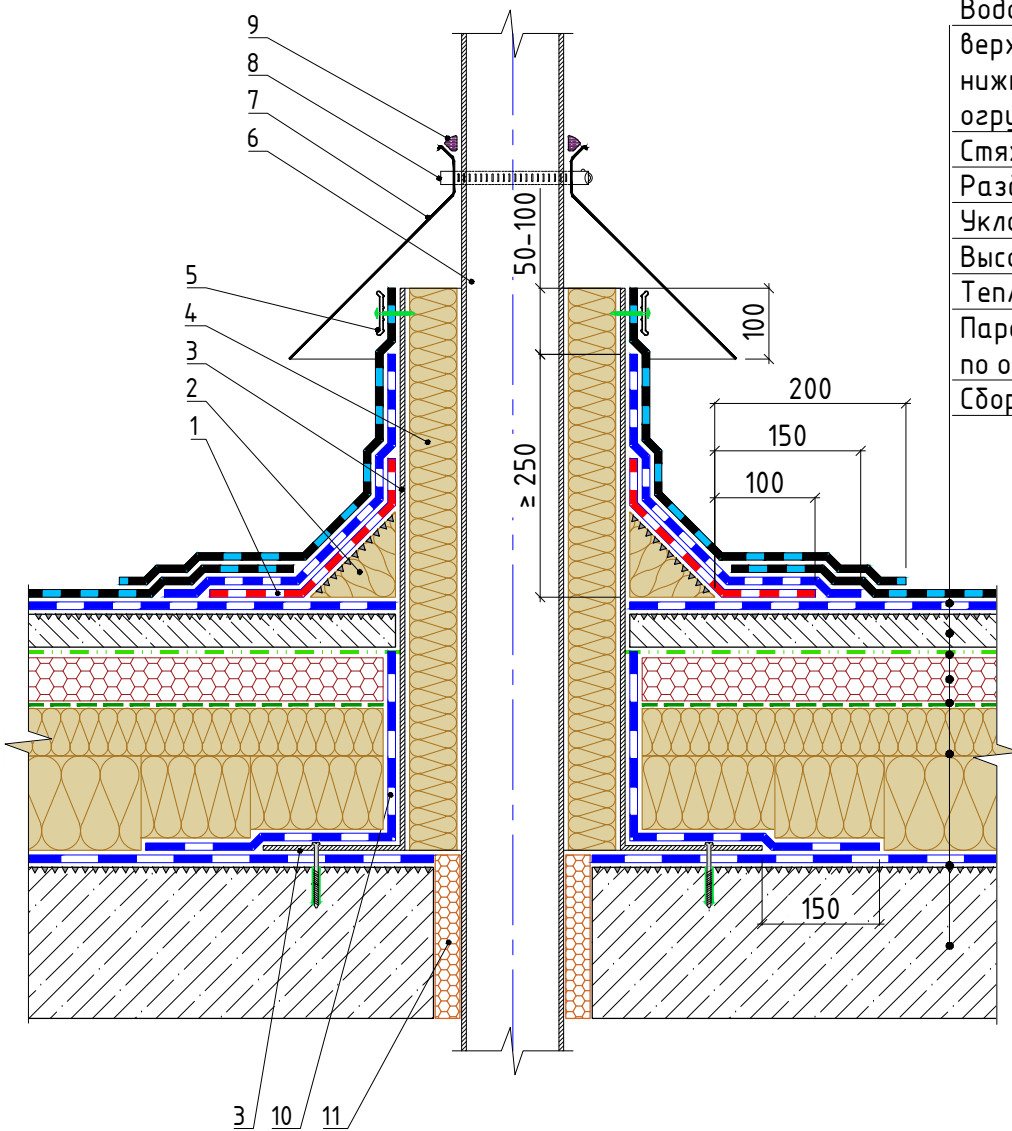

Водоизоляционный ковер:

- верхний слой – Сейфити Флекс Керамик ЭКП
- нижний слой – Сейфити Флекс ЭПП по
- огрунтовке битумным праймером Сейфити
- Стяжка из ЦПР М150 армированная, ≥ 40 мм
- Разделительный слой из Полибар С
- Уклонообразующий слой – по проекту
- Высокопрочное полотно Геофильтр 12кН
- Теплоизоляция – минераловатный утеплитель
- Пароизоляционный слой – Сейфити ЭПП
- по огрунтовке битумным праймером Сейфити
- Сборная или монолитная плита покрытия

1. Слой усиления из Сейфити Флекс ЭПП 4мм
2. Галтель из минеральной ваты повышенной жесткости
3. Стакан из оцинкованной стали с фланцем (крепить механически к основанию)
4. Заполнение пространства сжимаемой минеральной ватой
5. Прижимная алюминиевая рейка или тарельчатый держатель
6. Проходящий через покрытие технологический трубопровод
7. Герметичный защитный зонтик из оцинкованной стали
8. Обжимной металлический хомут
9. Герметик высокотемпературный
10. Поднятие пароизоляционного слоя на высоту не менее толщины слоя теплоизоляции и его приклейка к поверхности стакана
11. Заполнение пространства монтажной пеной

Инв. № подл.	
Подпись и дата	
Взам. инв. №	

Изм.	Кол.уч.	Лист	№ док.	Подп.	Дата

Примыкание к горячей трубе. Вариант 2

Лист
8.5

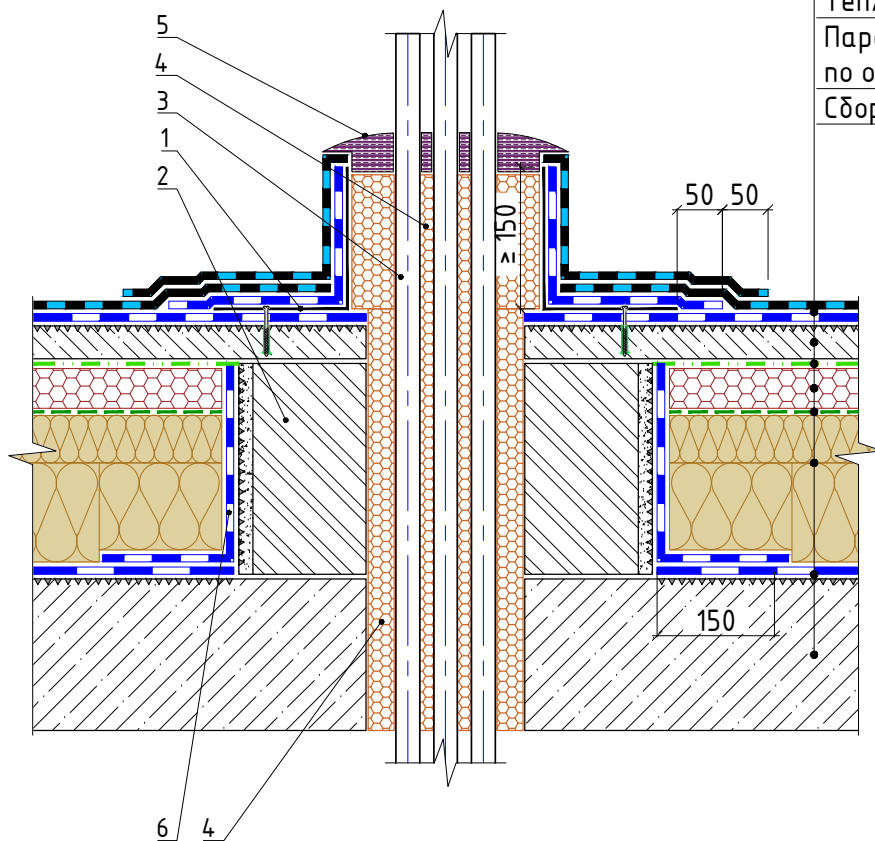

Водоизоляционный ковер:

верхний слой – Сейфити Флекс Керамик ЭКП

нижний слой – Сейфити Флекс ЭПП по

огрунтовке битумным праймером Сейфити

Стяжка из ЦПР М150 армированная, ≥ 40 мм

Разделительный слой из Полибар С

Уклонообразующий слой – по проекту

Высокопрочное полотно Геофильтр 12кН

Теплоизоляция – минераловатный утеплитель

Пароизоляционный слой – Сейфити ЭПП

по огрунтовке битумным праймером Сейфити

Сборная или монолитная плита покрытия

1. Квадратный стакан из оцинкованной стали (крепить механически к основанию)
2. Ограждающая стенка из кирпича
3. Проходящие через покрытие технологические трубопроводы (для возможности герметизации пространства расстояния м/д трубками в свету должно составлять не менее 20 мм)
4. Заполнение пространства монтажной пеной
5. Герметик полиуретановый (PU); тщательная герметизация пространства м/д стаканом и трубками
6. Поднятие пароизоляционного слоя на высоту не менее толщины слоя теплоизоляции и его приклейка к поверхности ограждающей стенки

Взам. инв. №

Подпись и дата

Инв. № подл.

Изм.	Кол.уч.	Лист	№ док.	Подп.	Дата

Примыкание к пучку труб малого диаметра

Лист

8.6

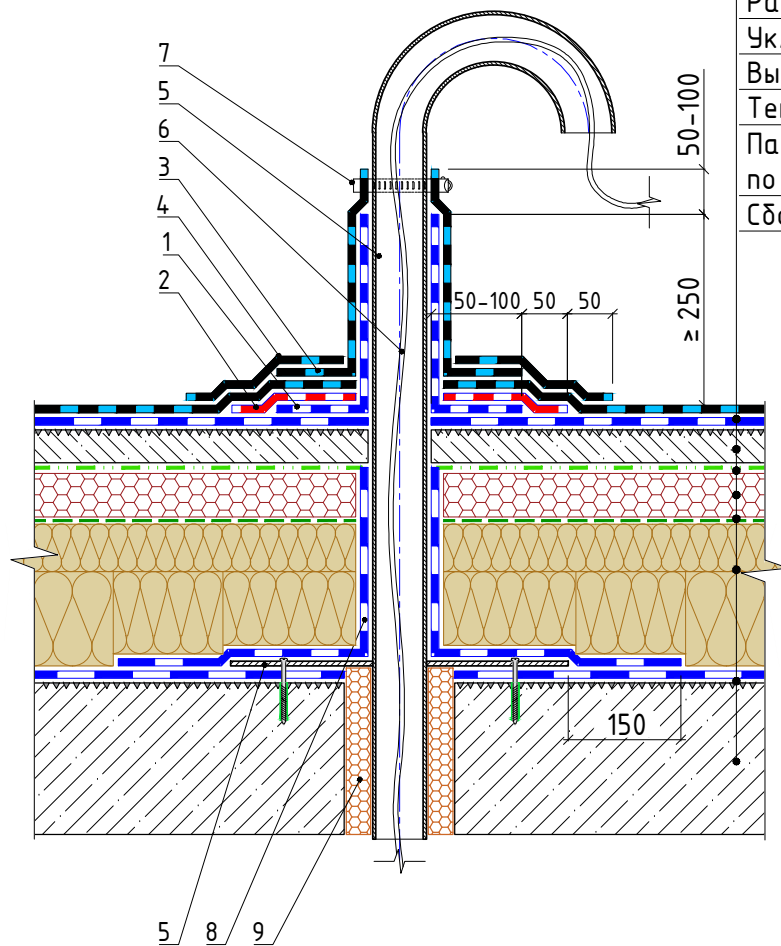

Водоизоляционный ковер:

верхний слой - Сейфити Флекс Керамик ЭКП
 нижний слой - Сейфити Флекс ЭПП по
 огрунтовке битумным праймером Сейфити
 Стяжка из ЦПР М150 армированная, ≥ 40 мм
 Разделительный слой из Полибар С
 Уклонообразующий слой - по проекту
 Высокопрочное полотно Геофилтр 12кН
 Теплоизоляция - минераловатный утеплитель
 Пароизоляционный слой - Сейфити ЭПП
 по огрунтовке битумным праймером Сейфити
 Сборная или монолитная плита покрытия

1. Оклад трубы из нижнего слоя ковра Сейфити Флекс ЭПП 4мм (с вырезами по форме лепестков)
2. Слой усиления из Сейфити Флекс ЭПП 4мм (квадратная или округлая накладка с центральным вырезом по диаметру трубы)
3. Оклад трубы из верхнего слоя ковра Сейфити Флекс Керамик ЭКП (с вырезами по форме лепестков)
4. Финишная накладка из Сейфити Флекс Керамик ЭКП
5. Металлическая гильза с фланцем (крепить механически к основанию)
6. Электрический кабель
7. Обжимной металлический хомут
8. Поднятие пароизоляционного слоя на высоту не менее толщины слоя теплоизоляции и его приклейка к поверхности гильзы
9. Заполнение пространства монтажной пеной

Примечание: варианты шаблонов водоизоляционных окладов трубы представлены на л. 8.2.

Инв. № подл.	
Подпись и дата	
Взам. инв. №	

Изм.	Кол.уч.	Лист	№ док.	Подп.	Дата

Примыкание к проходке электрического кабеля

Лист

8.7

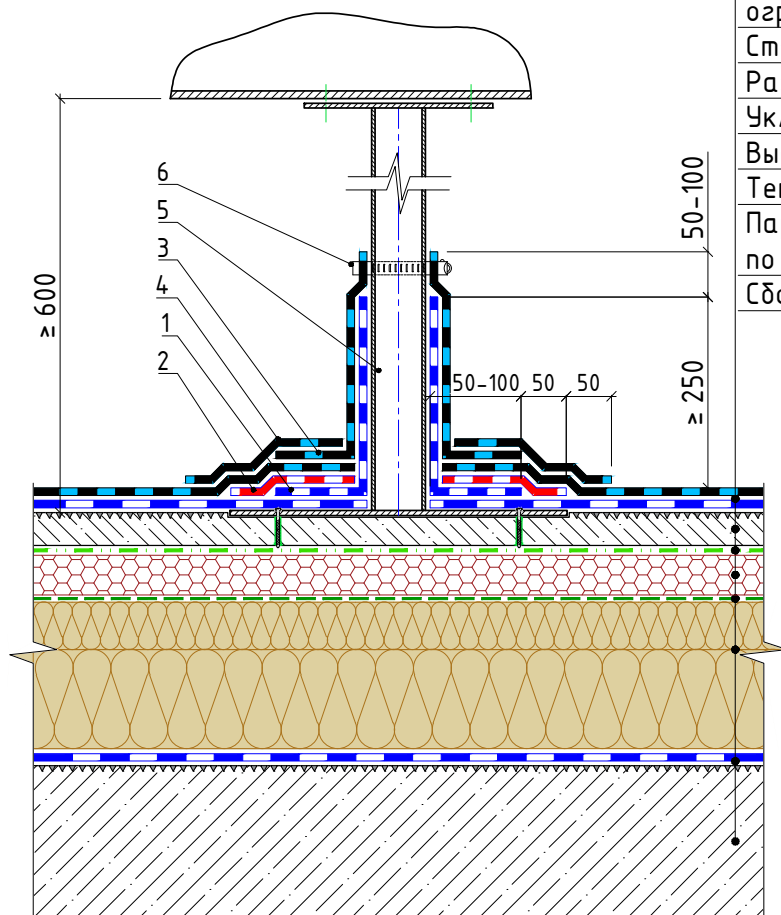

Водоизоляционный ковер:
 верхний слой – Сейфити Флекс Керамик ЭКП
 нижний слой – Сейфити Флекс ЭПП по
 оштукатурке битумным праймером Сейфити
 Стяжка из ЦПР М150 армированная, ≥ 40 мм
 Разделительный слой из Полидар С
 Уклонообразующий слой – по проекту
 Высокопрочное полотно Геофилтр 12кН
 Теплоизоляция – минераловатный утеплитель
 Пароизоляционный слой – Сейфити ЭПП
 по оштукатурке битумным праймером Сейфити
 Сборная или монолитная плита покрытия

Шаблоны окладов трубы

поз. 1, 2 (Сейфити ЭПП)

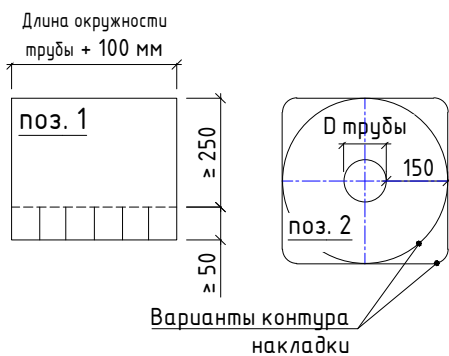

поз. 3, 4 (Сейфити Керамик ЭКП)

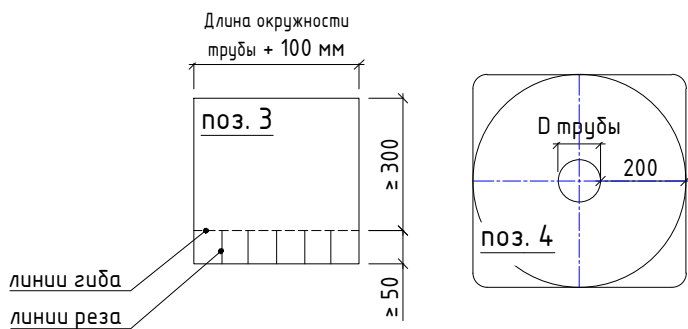

1. Оклад трубы из нижнего слоя ковра Сейфити Флекс ЭПП 4мм (с вырезами по форме лепестков)
2. Слой усиления из Сейфити Флекс ЭПП 4мм (квадратная или округлая наклейка с центральным вырезом по диаметру трубы)
3. Оклад трубы из верхнего слоя ковра Сейфити Флекс Керамик ЭКП (с вырезами по форме лепестков)
4. Финишная наклейка из Сейфити Флекс Керамик ЭКП
5. Опора (стойка) под технологическое оборудование кровли (крепить механически к основанию)
6. Обжимной металлический хомут

Согласовано

Взам. инв. №

Подпись и дата

Инв. № подл.

Изм.	Кол.уч.	Лист	№ док.	Подп.	Дата

Примыкание к опоре нетяжелого технологического оборудования

Лист

9.1

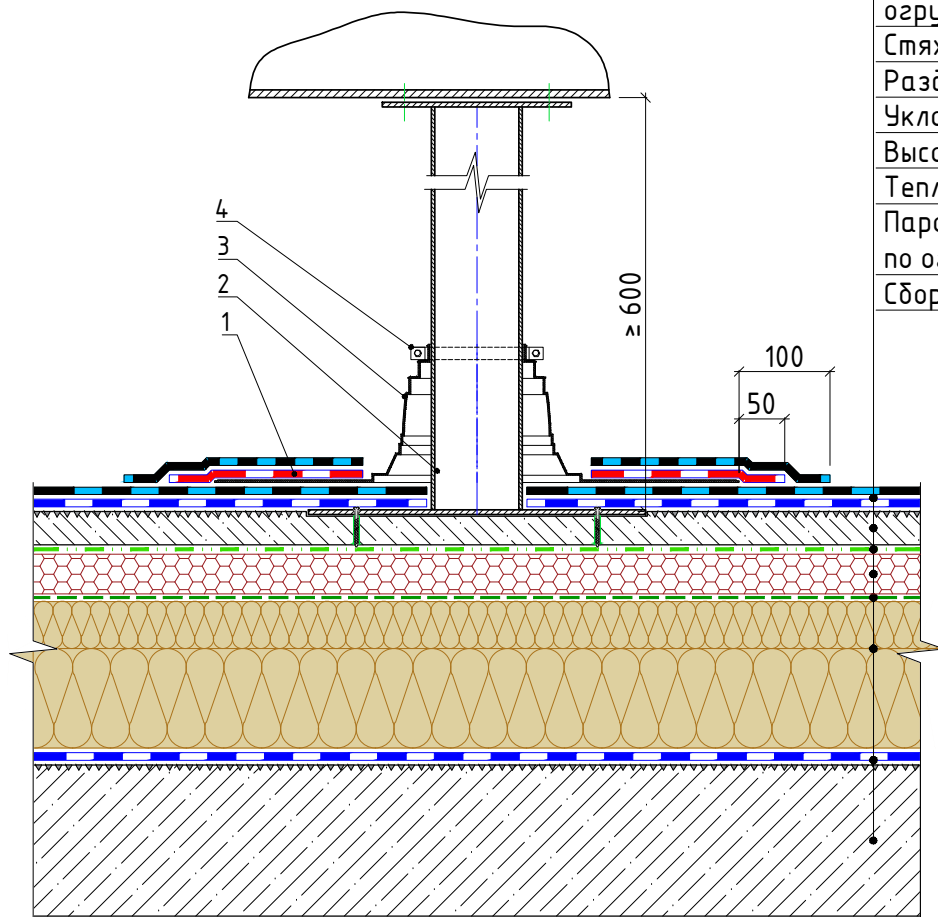

Водоизоляционный ковер:

верхний слой – Сейфити Флекс Керамик ЭКП
нижний слой – Сейфити Флекс ЭПП по
огрунтовке битумным праймером Сейфити
Стяжка из ЦПР М150 армированная, ≥ 40 мм
Разделительный слой из Полибар С
Уклонообразующий слой – по проекту
Высокопрочное полотно Геофильтр 12кН
Теплоизоляция – минераловатный утеплитель
Пароизоляционный слой – Сейфити ЭПП
по огрунтовке битумным праймером Сейфити
Сборная или монолитная плита покрытия

1. Слой усиления из Сейфити Флекс ЭПП 4мм
2. Опора (стойка) под технологическое оборудование кровли (крепить механически к основанию)
3. Уплотнитель резиновый (приклеить к водоизоляционному ковру)
4. Обжимной металлический хомут (перед обжатием хомута нанести полиуретановый герметик между резиновым уплотнителем и опорой)

Инв. № подл.	Подпись и дата	Взам. инв. №

Изм.	Кол.уч.	Лист	№ док.	Подп.	Дата

Примыкание к опоре нетяжелого технологического оборудования с использованием резинового проходного элемента

Лист

9.2

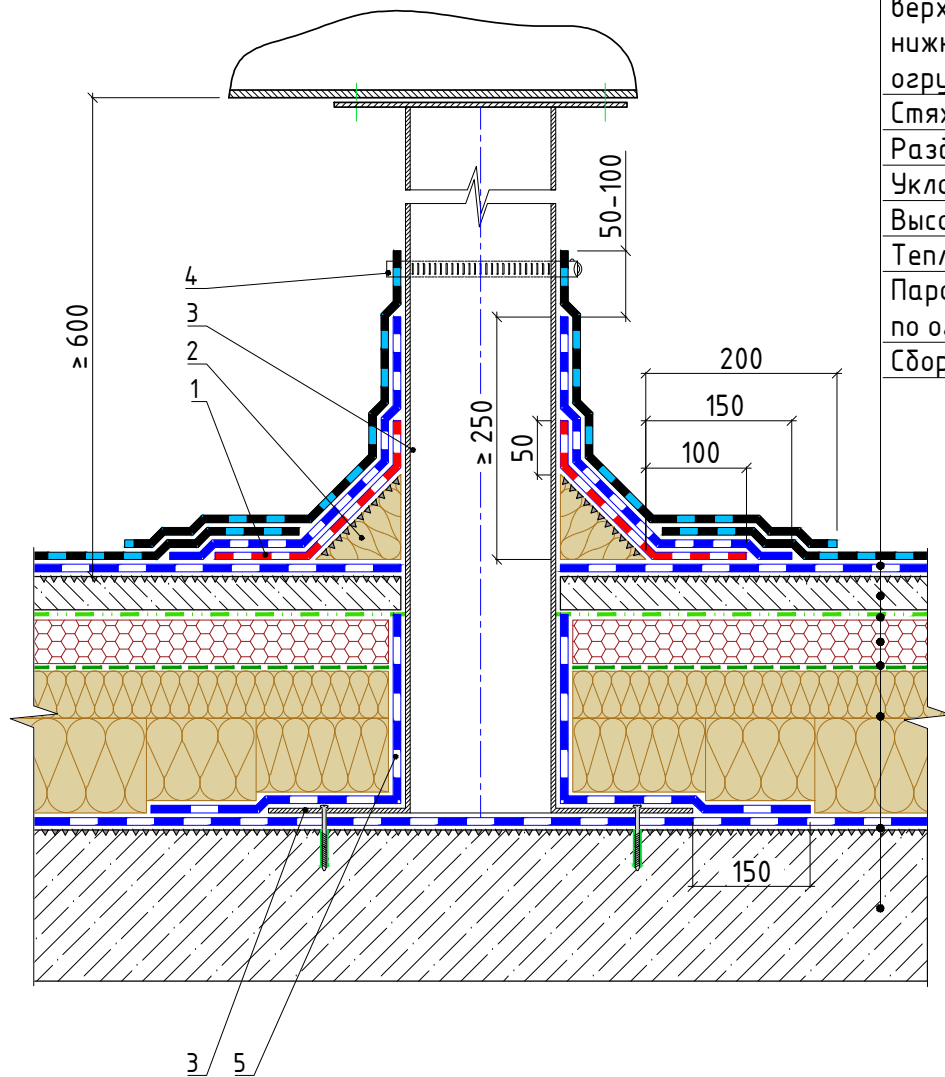

Водоизоляционный ковер:

верхний слой – Сейфити Флекс Керамик ЭКП
 нижний слой – Сейфити Флекс ЭПП по
 огрунтовке битумным праймером Сейфити
 Стяжка из ЦПР М150 армированная, ≥ 40 мм
 Разделительный слой из Полидар С
 Уклонообразующий слой – по проекту
 Высокопрочное полотно Геофильтр 12кН
 Теплоизоляция – минераловатный утеплитель
 Пароизоляционный слой – Сейфити ЭПП
 по огрунтовке битумным праймером Сейфити
 Сборная или монолитная плита покрытия

1. Слой усиления из Сейфити Флекс ЭПП 4мм
2. Галтель из минеральной ваты повышенной жесткости
3. Опора (стойка) под технологическое оборудование кровли (крепить механически к основанию; при необходимости использовать термоизолирующую прокладку)
4. Обжимной металлический хомут
5. Поднятие пароизоляционного слоя на высоту не менее толщины слоя теплоизоляции и его приклейка к поверхности опоры

Инв. № подл.	Взам. инв. №
	Подпись и дата

Изм.	Кол.уч.	Лист	№ док.	Подп.	Дата

Примыкание к опоре тяжелого технологического оборудования

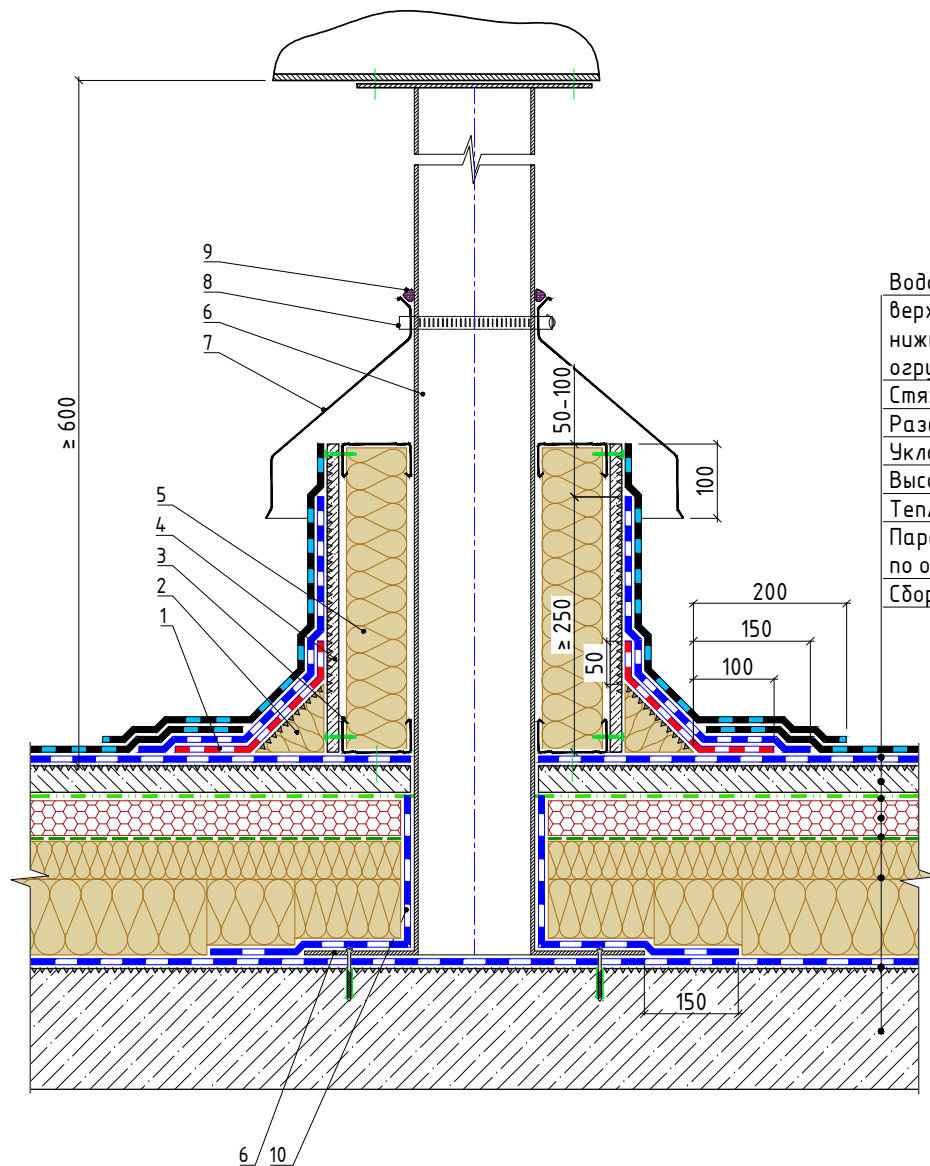

Водоизоляционный ковер:
 верхний слой - Сейфити Флекс Керамик ЭКП
 нижний слой - Сейфити Флекс ЭПП по
 огрунтовке битумным праймером Сейфити
 Стяжка из ЦПР М150 армированная, ≥ 40 мм
 Разделительный слой из Полибар С
 Уклонообразующий слой - по проекту
 Высокопрочное полотно Геофильтр 12кН
 Теплоизоляция - минераловатный утеплитель
 Пароизоляционный слой - Сейфити ЭПП
 по огрунтовке битумным праймером Сейфити
 Сборная или монолитная плита покрытия

1. Слой усиления из Сейфити Флекс ЭПП 4мм
2. Галтель из минеральной ваты повышенной жесткости
3. Металлический профиль каркаса
4. Обшивка каркаса листовыми материалами (цементно-стружечная плита)
5. Заполнение каркаса мягкой или полужесткой минераловатной плитой
6. Опора (стойка) под технологическое оборудование кровли (крепить механически к основанию; при необходимости использовать термоизолирующую прокладку)
7. Герметичный защитный зонт из оцинкованной стали
8. Обжимной металлический хомут
9. Герметик полиуретановый (PU)
10. Поднятие пароизоляционного слоя на высоту не менее толщины слоя теплоизоляции и его приклейка к поверхности опоры

Инв. № подл.	
Подпись и дата	
Взам. инв. №	

Изм.	Кол.уч.	Лист	№ док.	Подп.	Дата

Примыкание к опоре тяжелого технологического оборудования с дополнительным утеплением опоры

Лист
9,4

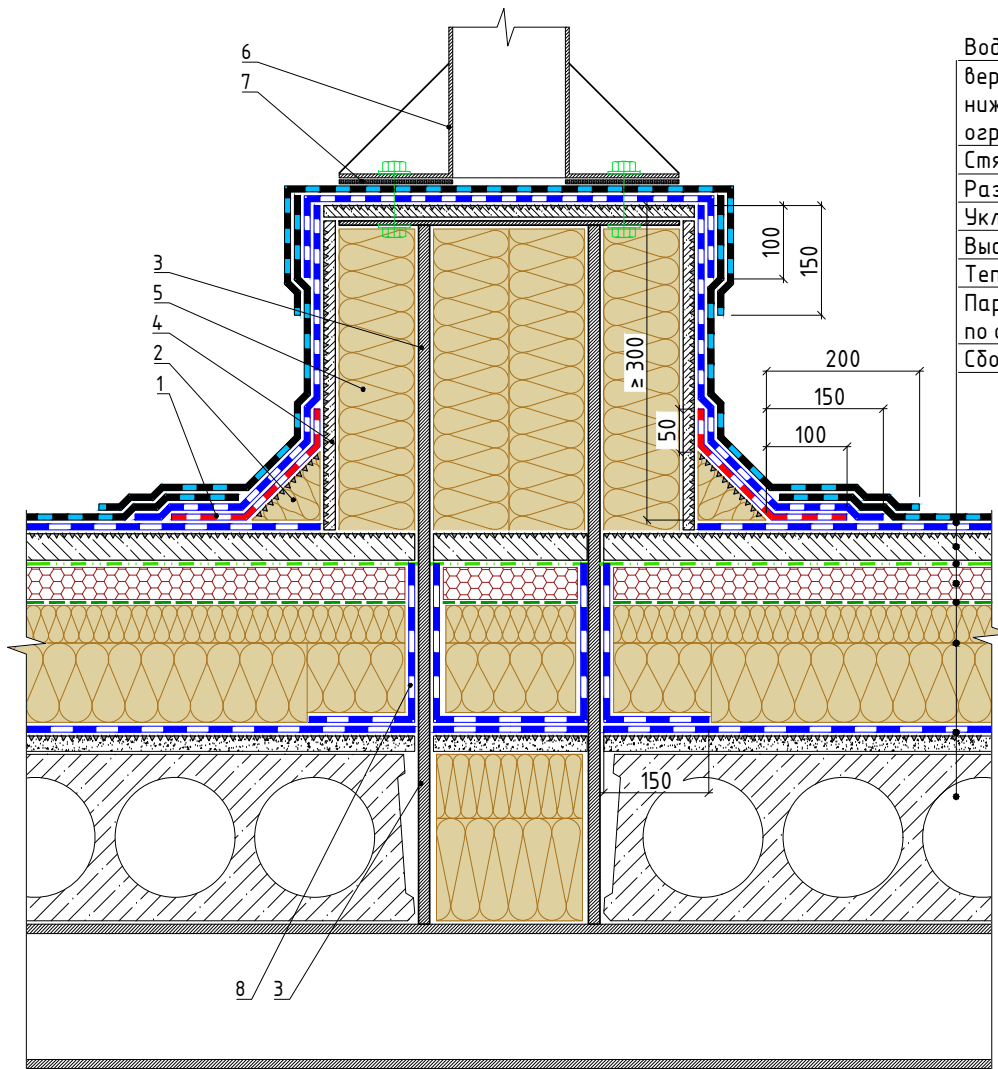

Водоизоляционный ковер:

верхний слой - Сейфити Флекс Керамик ЭКП
 нижний слой - Сейфити Флекс ЭПП по
 озрунтовке битумным праймером Сейфити
 Стяжка из ЦПР М150 армированная, ≥ 40 мм
 Разделительный слой из Полидар С
 Уклонообразующий слой - по проекту
 Высокопрочное полотно Геофильтр 12кН
 Теплоизоляция - минераловатный утеплитель
 Пароизоляционный слой - Сейфити ЭПП
 по озрунтовке битумным праймером Сейфити
 Сборная или монолитная плита покрытия

1. Слой усиления из Сейфити Флекс ЭПП 4мм
2. Галтель из минеральной ваты повышенной жесткости
3. Сварная конструкция несущего основания опоры (двухавровая конструкция)
4. Обшивка каркаса листовыми материалами (цементно-стружечная плита)
5. Заполнение каркаса мягкой или полужесткой минераловатной плитой
6. Опора (стойка) под технологическое оборудование кровли (крепить механически к основанию опоры на болтовые соединения)
7. Прокладка - терморазрыв (при необходимости)
8. Поднятие пароизоляционного слоя на высоту не менее толщины слоя теплоизоляции и его приклейка к поверхности основания опоры

Взам. инв. №

Подпись и дата

Инв. № подл.

Изм.	Кол.уч.	Лист	№ док.	Подп.	Дата

Примыкание к основанию опоры тяжелого технологического оборудования с дополнительным утеплением

Лист

9.5

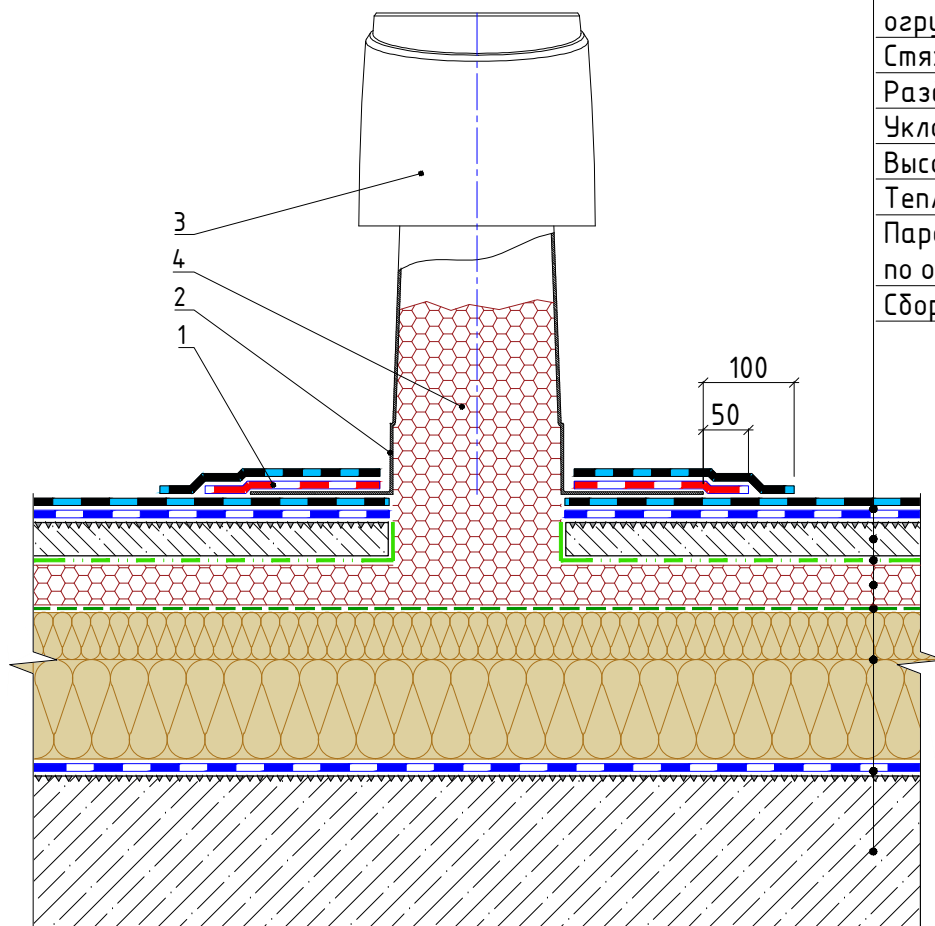

Водоизоляционный ковер:

верхний слой – Сейфити Флекс Керамик ЭКП
 нижний слой – Сейфити Флекс ЭПП по
 озрунтовке битумным праймером Сейфити
 Стяжка из ЦПР М150 армированная, ≥ 40 мм
 Разделительный слой из Полибар С
 Уклонообразующий слой – по проекту
 Высокопрочное полотно Геофильтр 12кН
 Теплоизоляция – минераловатный утеплитель
 Пароизоляционный слой – Сейфити ЭПП
 по озрунтовке битумным праймером Сейфити
 Сборная или монолитная плита покрытия

1. Слой усиления из Сейфити Флекс ЭПП 4мм
2. Кровельный аэратор (вентиляционный патрубок с фланцем, приклеить к водоизоляционному коврику)
3. Колпак
4. Пространство заполнить керамзитовым гравием

Инв. № подл.	Взам. инв. №
	Подпись и дата

Изм.	Кол.уч.	Лист	№ док.	Подп.	Дата

Примыкание к кровельному аэратору (организация
вентиляции подкровельного пространства)

Лист

10.1

Вариант примыкания водоизоляционного ковра к проводнику молниеотвода

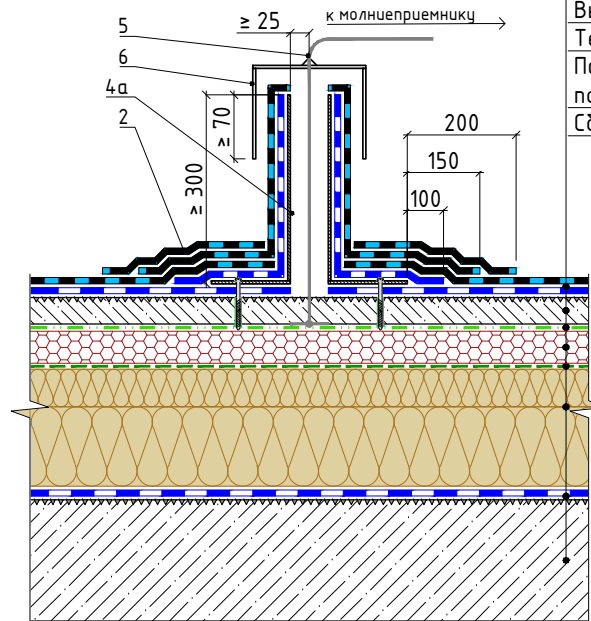
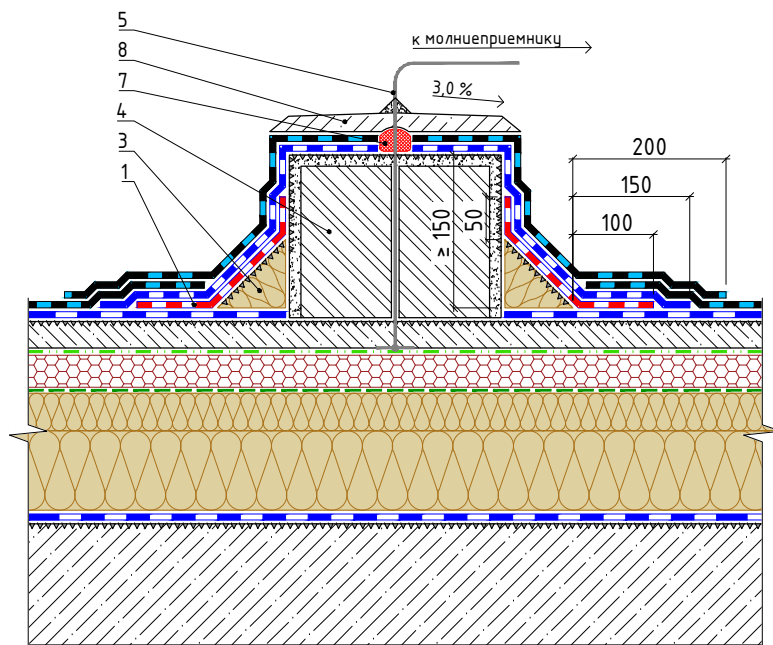

Водоизоляционный ковер:
 верхний слой – Сейфити Флекс Керамик ЭКП
 нижний слой – Сейфити Флекс ЭПП по
 огрунтовке битумным праймером Сейфити
 Стяжка из ЦПР М150 армированная, ≥ 40 мм
 Разделительный слой из Полибар С
 Уклонообразующий слой – по проекту
 Высокопрочное полотно Геофильтр 12кН
 Теплоизоляция – минераловатный утеплитель
 Пароизоляционный слой – Сейфити ЭПП
 по огрунтовке битумным праймером Сейфити
 Сборная или монолитная плита покрытия

1. Слой усиления из Сейфити Флекс ЭПП 4мм
2. Финишная накладка из Сейфити Флекс Керамик ЭКП
3. Галтель из минеральной ваты повышенной жесткости
4. Кирпичная кладка вокруг проводника
- 4а. Стальной стакан (крепить механически к основанию)
5. Круглый или полосовой проводник молниеотвода (молниеотводную сетку расположить на границе уклонообразующего слоя и стяжки из ЦПР, в слоях теплоизоляции или в массе стяжки; армирование стяжки не может являться молниеотводом)
6. Герметичная стальная юбка (приварить к молниеотводу)
7. Герметик высокотемпературный
8. Защитная стяжка из ЦПР

Взам. инв. №

Подпись и дата

Инв. № подл.

Изм.	Кол.уч.	Лист	№ док.	Подп.	Дата

Варианты примыкание к элементам молнезащиты. Расположение молниеприемника внутри кровельного пирога

Лист

11.1

Варианты прокладки молниеприемной сетки по поверхности покрытия

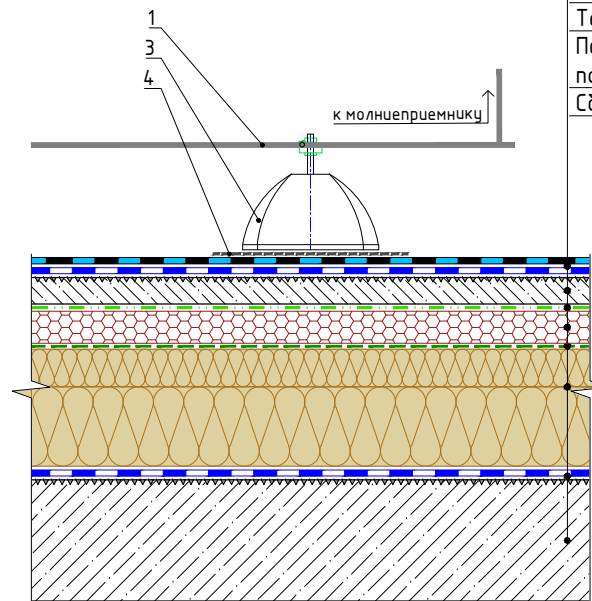
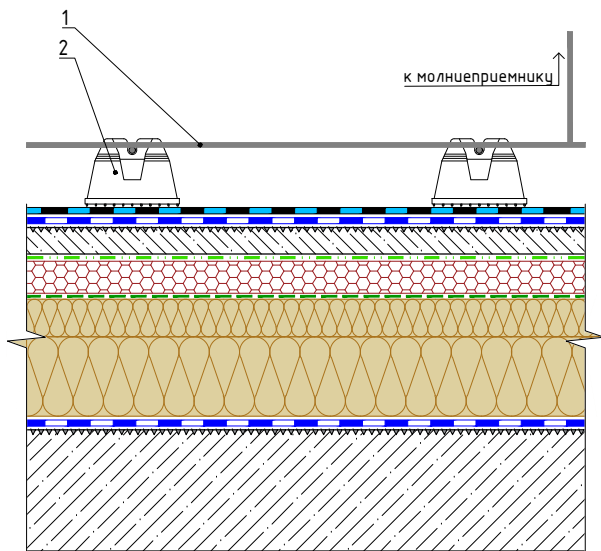

Водоизоляционный ковер:
 верхний слой – Сейфити Флекс Керамик ЭКП
 нижний слой – Сейфити Флекс ЭПП по
 оштукатурке битумным праймером Сейфити
 Стяжка из ЦПР М150 армированная, ≥ 40 мм
 Разделительный слой из Полибар С
 Уклонообразующий слой – по проекту
 Высокопрочное полотно Геофильтр 12кН
 Теплоизоляция – минераловатный утеплитель
 Пароизоляционный слой – Сейфити ЭПП
 по оштукатурке битумным праймером Сейфити
 Сборная или монолитная плита покрытия

1. Молниезащитная сетка (проводник диаметром стержня от 8 мм, полоса сечением 20x4 мм)
2. Пластиковый держатель проводника (свободная установка, возможна дополнительная фиксация на клей; перед установкой по месту полость держателя заполнить бетоном/раствором)
3. Массивный держатель из бетона с зажимом для проводника
4. Предохранительный слой из геотекстильного полотна 300 гр./м.кв.

Инв. № подл.	Взам. инв. №
Подпись и дата	

Изм.	Кол.уч.	Лист	№ док.	Подп.	Дата

Устройство молниезащиты на поверхности покрытия

Лист

11.2

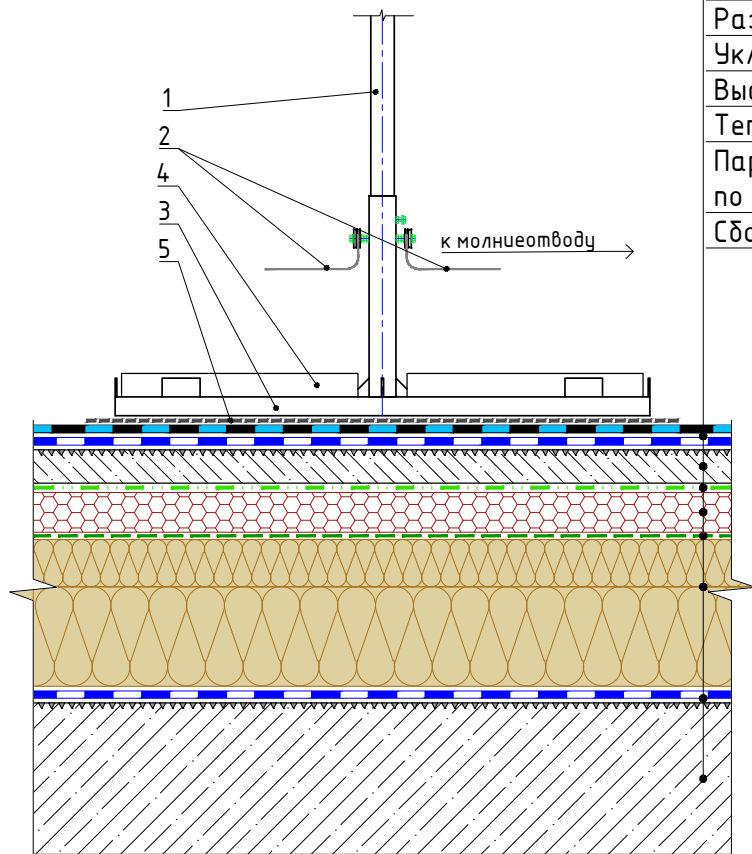

Водоизоляционный ковер:

верхний слой – Сейфити Флекс Керамик ЭКП

нижний слой – Сейфити Флекс ЭПП по

огрунтовке битумным праймером Сейфити

Стяжка из ЦПР М150 армированная, ≥ 40 мм

Разделительный слой из Полидар С

Уклонообразующий слой – по проекту

Высокопрочное полотно Геофилтр 12кН

Теплоизоляция – минераловатный утеплитель

Пароизоляционный слой – Сейфити ЭПП

по огрунтовке битумным праймером Сейфити

Сборная или монолитная плита покрытия

Согласовано

Взам. инв. №

Подпись и дата

Инв. № подл.

1. Мачта молниеприемника
2. Проводник диаметром стержня от 8 мм (полоса сечением 20x4 мм)
3. Основание мачты под утяжелители
4. Бетонная плитка (утяжелители)
5. Предохранительный слой из геотекстильного полотна 300 гр./м.кв.

Изм.	Кол.уч.	Лист	№ док.	Подп.	Дата

Установка мачты молниеприемника на покрытие

Лист

11.3

Вариации устройства защитного слоя неэксплуатируемой кровли

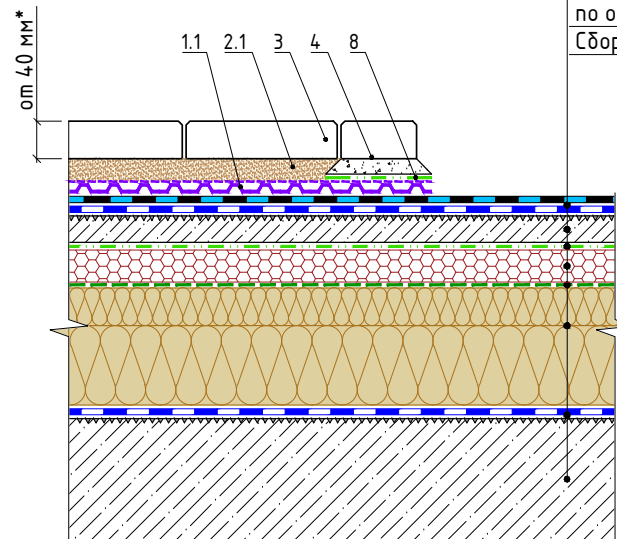
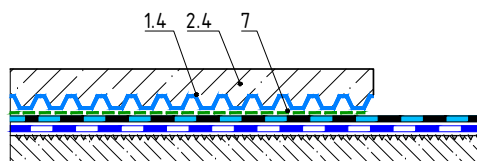
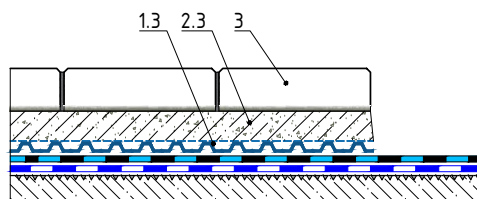
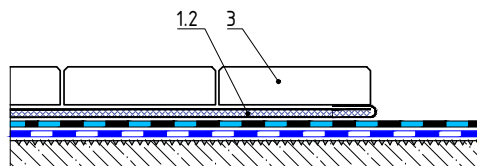
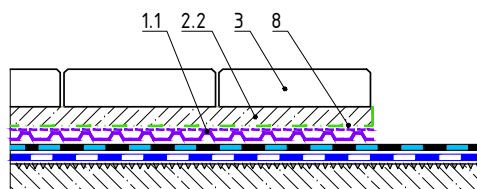
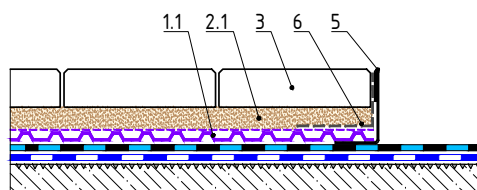

Водоизоляционный ковер:
 верхний слой – Сейфити Флекс Керамик ЭКП
 нижний слой – Сейфити Флекс ЭПП по
 озрунтовке битумным праймером Сейфити
 Стяжка из ЦПР М150 армированная, ≥ 40 мм
 Разделительный слой из Полибар С
 Уклонообразующий слой – по проекту
 Высокопрочное полотно Геофильтр 12кН
 Теплоизоляция – минераловатный утеплитель
 Пароизоляционный слой – Сейфити ЭПП
 по озрунтовке битумным праймером Сейфити
 Сборная или монолитная плита покрытия

- 1.1 Профилированная защитно-дренажная мембрана Тефонд НР Дрейн
- 1.2 Дренажный композит QDgain
- 1.3 Специализированная защитно-дренажная мембрана ТК-Net
- 1.4 Профилированная защитно-дренажная мембрана с увеличенными стаканами Максистуд
- 2.1 Сухая цементно-песчаная смесь
- 2.2 Цементно-песчаный раствор
- 2.3 Трассовый дренажный бетон
- 2.4 Стяжка армированная из цементно-песчаного раствора М150
- 3. Тротуарная плитка
- 4. Краевая обрамляющая плитка на цементно-песчаном растворе (устанавливать на мембрану через разделяющую полимерную пленку)
- 5. Перфорированный металлический уголок (при необходимости дополнительно приклеить к водоизоляционному коврику)
- 6. Геотекстильное полотно 200 гр./м.кв.
- 7. Высокопрочное фильтрующее полотно Геофильтр 12 кН
- 8. Полимерная пленка Полибар С

* Верхний защитный слой противопожарного пояса должен быть плитным или монолитным из материала группы горючести НГ с маркой по морозостойкости не ниже F150 шириной не менее 6 м

Взам. инв. №	
Подпись и дата	
Инв. № подл.	

Изм.	Кол.уч.	Лист	№ док.	Подп.	Дата	Устройство защитного слоя неэксплуатируемой кровли – ходовые дорожки (зоны), противопожарный пояс	Лист
							12.1

Тротуарная плитка на подушке из сухой цементно-песчаной смеси
 Профилированная защитно-дренажная мембрана Тefonд Дрейн Плюс
 Водоизоляционный ковер:
 верхний слой – Сейфити Флекс Керамик ЭКП
 нижний слой – Сейфити Флекс ЭПП по
 огрунтовке битумным праймером Сейфити
 Стяжка из ЦПР М150 армированная, ≥ 40 мм
 Разделительный слой из Полибар С
 Уклонообразующий слой – по проекту
 Высокочпрочное полотно Геофильтр 12кН
 Теплоизоляция – минераловатный утеплитель
 Пароизоляционный слой – Сейфити ЭПП
 по огрунтовке битумным праймером Сейфити
 Сборная или монолитная плита покрытия

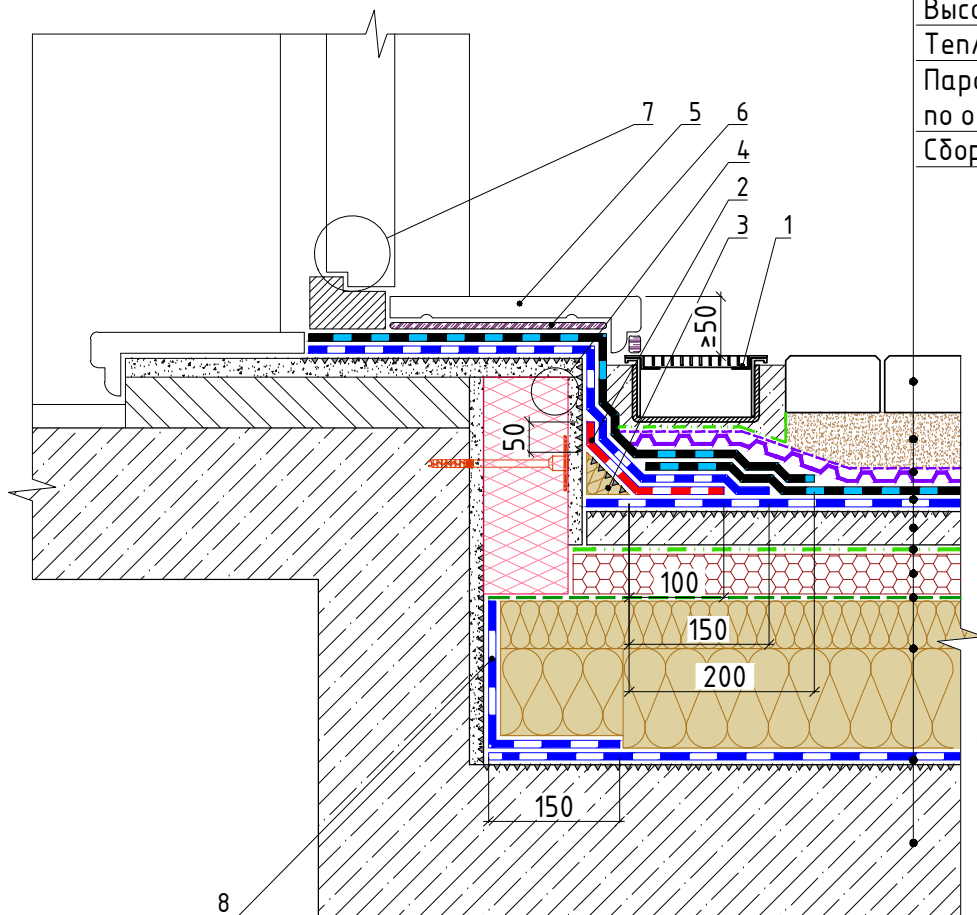

1. Водоотводящий лоток с решеткой (устанавливать в обойму из ЦПР) или дренажная решетка на проставках (устанавливать на дренажную мембрану)
2. Слой усиления из Сейфити Флекс ЭПП 4мм
3. Галтель из минеральной ваты повышенной жесткости
4. Вставка из экструзионного пенополистирола (крепить на фасадные дюбеля) отделанная штукатурным раствором
5. Порог
6. Герметик полиуретановый (PU)
7. Конструкция дверного блока
8. Поднятие пароизоляционного слоя на высоту не менее толщины слоя теплоизоляции и его приклейка к вертикальной поверхности

Инв. № подл.	
Подпись и дата	
Взам. инв. №	

Изм.	Кол.уч.	Лист	№ док.	Подп.	Дата

Устройство защитного слоя неэксплуатируемой кровли при выходе на кровлю

Лист

12.2